

DOWÓDZTWO WOJSK LĄDOWYCH **PION SZKOLENIA**

DWLąd. Wewn. 190/2011



PORADNIK DOWÓDCY **DRUŻYNY/ZAŁOGI/OBSŁUGI**

WARSZAWA

2011



**DOWÓDCA
WOJSK LĄDOWYCH**

Zalecam do użytku w Wojskach Lądowych wydawnictwo pt.: „Poradnik dowódcy drużyny/ załogi/ obsługi”.

(-) wz. gen. dyw. Andrzej MALINOWSKI

SPIS TREŚCI

KREDO PODOFICERA WOJSK LĄDOWYCH	5
Rozdział 1 ZAKRES OBOWIĄZKÓW DOWÓDCY DRUŻYNY	7
Rozdział 2 DZIAŁALNOŚĆ WYCHOWAWCZA – PROFILAKTYKA DYSCYPLINARNA	9
2.1 Historia i dziedzictwo tradycji.....	9
2.2 Dyscyplina wojskowa	10
2.3 Społeczne problemy służby	20
2.4 Zasady udzielania informacji mediom przez żołnierzy	22
Rozdział 3 DZIAŁALNOŚĆ SZKOLENIOWO – METODYCZNA	25
3.1 Rola dowódcy drużyny w działalności szkoleniowo – metodycznej.....	25
3.2 Formy działalności szkoleniowo – metodycznej na szczeblu drużyny	31
3.3 Metody i formy szkolenia drużyny.....	33
3.4 Ocena wyszkolenia na szczeblu drużyny	38
3.5 Urządzenia wspomagające proces szkolenia.....	41
Rozdział 4 DZIAŁANIE DRUŻYNY NA POLU WALKI	49
4.1 Proces dowodzenia dowódcy drużyny oraz podstawowe dokumenty dowodzenia	49
4.2 Podstawowe znaki wojskowe oraz ich zastosowanie.....	59
4.3 Ubezpieczenie na szczeblu drużyny	66
4.4 Drużyna w obronie.....	73
4.5 Drużyna w natarciu	87
4.6 Drużyna w marszu i w rejonie rozmieszczenia.....	99
4.7 Wybrane aspekty przygotowania drużyny do udziału w operacji poza granicami kraju	107
Rozdział 5 ZASADY EKSPLOATACJI UISW	131
5.1 Ogólne zasady prowadzenia obsługiwań.....	131
5.2 Ogólne zasady prowadzenia dokumentacji technicznej.....	134
5.3 Ogólne zasady przygotowania UISW do transportu	139
Rozdział 6 WYBRANE ZAGADNIENIA Z ZAKRESU SZKOLENIA BOJOWEGO	149
6.1 Szkolenie strzeleckie.....	149
6.2 Zabezpieczenie inżynieryjne drużyny.....	181

6.3	Rozpoznanie w działaniach bojowych drużyny.....	221
6.4	Organizacja obrony przed bronią masowego rażenia w działaniach drużyny....	248
6.5	Organizacja powszechnej OPL	262
6.6	Organizacja łączności	269
6.7	Terenoznawstwo.....	317
6.8	Pomoc medyczna.....	342
Rozdział 7 WYBRANE ZAGADNIENIA Z ZAKRESU SZKOLENIA		
	LOGISTYCZNEGO I OGÓLNEGO	357
7.1	Ochrona środowiska.....	357
7.2	Zasady bezpieczeństwa i higieny pracy	361
7.3	Ochrona przeciwpożarowa	365
7.4	Ochrona informacji niejawnych	370
ZAŁĄCZNIKI		373
BIBLIOGRAFIA.....		403

KREDO PODOFICERA WOJSK LĄDOWYCH

Jestem Podoficerem Wojsk Lądowych, profesjonalistą, przywódcą żołnierzy. Dążę, jako dumny członek korpusu podoficerów do chwały tego korpusu, Wojsk Lądowych i dobra polskiego narodu, bez względu na sytuację, w jakiej się znajduję.

Nigdy nie wykorzystam mojego stopnia lub stanowiska do osiągnięcia własnej korzyści czy też osobistego bezpieczeństwa.

Kompetencja jest moją myślą przewodnią. Moim celem jest techniczna oraz taktyczna biegłość i doskonałość. Wykonanie zadania, gotowość, wyszkolenie oraz dobro moich żołnierzy są dla mnie najważniejsze.

Wszyscy żołnierze zasługują na najlepszej jakości przywództwo – ja im to zapewnię. Moi podwładni zobligowani są wykonywać moje zgodne z prawem rozkazy, dlatego biorę odpowiedzialność za ich czyny.

Jestem profesjonalistą, nikt za mnie nie musi wykonywać moich obowiązków. Będę zawsze lojalny, zdobędę szacunek i zaufanie tych, z którymi służę: przełożonych, kolegów i podwładnych.

Będę przejawiał inicjatywę działając odpowiednio przypadku braku rozkazów. Moja prawość i moralna odwaga nie zna kompromisów. Nigdy nie zapomnę i nie pozwolę zapomnieć moim kolegom, że jesteśmy **podoficerami, profesjonalistami, przywódcami**.

Rozdział 1 ZAKRES OBOWIĄZKÓW DOWÓDCY DRUŻYNY

Drużyna jest podstawową komórką organizacyjną przeznaczoną do realizacji procesu szkolenia przygotowującego do wykonania zasadniczych zadań w składzie plutonu zgodnie z jej bojowym przeznaczeniem.

Dowódca drużyny ponosi odpowiedzialność za wyszkolenie, utrzymanie wyposażenia i sprzętu wojskowego w sprawności technicznej oraz kształtowania poprawnych stosunków międzyludzkich, a także za zapewnienie przestrzegania przepisów bezpieczeństwa w trakcie realizacji zadań.

Wymagane umiejętności:

1. przewodzenie i dowodzenie drużyną, w tym stawianie zadań, określanie celów oraz rozliczanie (ocena) podległych żołnierzy.
2. znajomość sprzętu i uzbrojenia będącego na wyposażeniu drużyny.
3. posługiwanie się wyposażeniem i uzbrojeniem.
4. obsługi sprzętu i uzbrojenia będącego na wyposażeniu drużyny.
5. stosowanie form i metod szkolenia umożliwiających osiągnięcie celu.¹

¹ Szczegółowy zakres obowiązków zawarty jest w kompetencyjnym zakresie obowiązków i karcie opisu stanowiska służbowego

Rozdział 2 DZIAŁALNOŚĆ WYCHOWAWCZA – PROFILAKTYKA DYSCYPLINARNA

2.1 Historia dziedzictwo tradycji

2.1.1 Symbole i znaki Wojsk Lądowych.

Sztandar jest znakiem jednostki wojskowej. Jednostce wojskowej nadaje go Prezydent Rzeczypospolitej Polskiej na wniosek Ministra Obrony Narodowej. Sztandar znajduje się stale w jednostce wojskowej, a w czasie walki – w rejonie działań bojowych jednostki. Sztandar składa się z płata, głowicy, drzewca i szarfy.



Orzeł wojskowy Wojsk Lądowych to orzeł w koronie zamkniętej, ze wzniesionymi skrzydłami, głową zwróconą w prawo, siedzący na tarczy amazonek.



Flaga Wojsk Lądowych jest to prostokątny płat tkaniny o barwie czerwonej, zakończony dwoma trójkątnymi językami na wolnym liku. Pośrodku płata flagi jest umieszczony wizerunek orła wojskowego Wojsk Lądowych.



Oznaka rozpoznawcza i proporczyk Dowództwa Wojsk Lądowych



2.1.2 Święta państwowe i wojskowe.

ŚWIĘTA PAŃSTWOWE I WOJSKOWE	DATA
Święto Konstytucji 3 Maja	3 maja
Narodowe Święto Niepodległości	11 listopada
Dzień Flagi Rzeczypospolitej Polskiej	2 maja
Święto Wojska Polskiego	15 sierpnia
Święto Wojsk Lądowych	12 września

2.2 Dyscyplina wojskowa

2.2.1 Pojęcie dyscypliny wojskowej.

Dyscyplina wojskowa zobowiązuje żołnierza do przestrzegania przepisów prawa dotyczących służby wojskowej i innych przepisów prawa przewidujących odpowiedzialność dyscyplinarną na zasadach i w trybie określonych w ustawie o dyscyplinie wojskowej oraz wykonywania rozkazów i decyzji wydanych w sprawach służbowych.

Żołnierz, który popełnia przewinienie dyscyplinarne, ponosi odpowiedzialność dyscyplinarną.

Przewinienie dyscyplinarne jest to naruszenie dyscypliny wojskowej, w wyniku działania lub zaniechania działania, które nie jest przestępstwem lub wykroczeniem albo przestępstwem skarbowym lub wykroczeniem skarbowym.

ZAPAMIĘTAJ! Wobec żołnierza, który popełnił przewinienie dyscyplinarne, postępowanie dyscyplinarne wszczyna bezpośredni przełożony dyscyplinarny – dowódca drużyny.

2.2.2 Rola dowódcy drużyny w kształtowaniu morale i dyscypliny wojskowej.

Dowódca drużyny ma do spełnienia szczególną rolę w procesie wychowania żołnierzy/podwładnych. Odpowiada za ich dyscyplinę, atmosferę służby i pracy, poziom kultury, współżycia społecznego, porządek wojskowy i wyszkolenie.

Praca dowódcy drużyny nad kształtowaniem dyscypliny związana jest z:

1. oddziaływaniem na postawy i dyscyplinę żołnierzy przy pomocy **przykładu osobistego**.
2. wszechstronną **znajomością osobowości** podległych żołnierzy, ich sytuacji rodzinnej, problemów służbowych i osobistych.
3. **tworzeniem właściwej atmosfery** koleżeństwa, poszanowania godności osobistej, praw żołnierza i zapewnienia regulaminowego toku życia.
4. **wymagalnością** od podwładnych ścisłego przestrzegania przepisów i regulaminów oraz dbałości o wygląd zewnętrzny i przestrzegania przepisów mundurowych.
5. **różnicowaniem zadań** w zależności od stopnia ich trudności (łatwiejsze żołnierzom mniej doświadczonym, trudniejsze żołnierzom wyszkolonym).
6. **sprawiedliwym ocenianiem** i wnioskowaniem w zakresie wyróżniania i wszczynania postępowań dyscyplinarnych.
7. **dbałością o stan zdrowia**, czystość i porządek w rejonie wykonywania zadań.
8. troską o planową **realizację urlopów i należnych dni wolnych za ponadnormatywny czas pracy** przez podwładnych.

ZAPAMIĘTAJ! Wydawanie opinii pochopnych i stronniczych godzi w autorytet każdego dowódcy.

2.2.3 Uprawnienia dowódcy drużyny w reagowaniu dyscyplinarnym.

Dowódca drużyny zobowiązany jest do przestrzegania dyscypliny wojskowej oraz posiada następujące uprawnienia **wobec podwładnego/żołnierza**:

1. **Jako przełożony (przełożony dyscyplinarny)** wobec podległych mu żołnierzy posiada uprawnienia do reagowania dyscyplinarnego oraz wyróżniania żołnierzy.
2. **Jako starszy stopniem podczas nieobecności przełożonego**:
 - 1) uprawniony jest do wydania żołnierzowi rozkazu zaprzestania naruszania dyscypliny wojskowej;
 - 2) obowiązany jest do powiadomienia o tym fakcie przełożonego tego żołnierza.

Reagowanie dyscyplinarne polega na:

1. zastosowaniu dyscyplinarnego środka zapobiegawczego.
2. zwróceniu żołnierzowi uwagi albo przeprowadzeniu z nim rozmowy ostrzegawczej.
3. wszczęciu postępowania dyscyplinarnego.

Zastosowanie dyscyplinarnego środka zapobiegawczego.

Przełożony dyscyplinarny (każdy) może wobec żołnierza, który naruszył dyscyplinę wojskową może zastosować następujące dyscyplinarne środki zapobiegawcze:

1. niedopuszczenie do wykonywania czynności służbowych.
2. osadzenie w izbie zatrzymań.
3. zawieszenie w czynnościach służbowych.

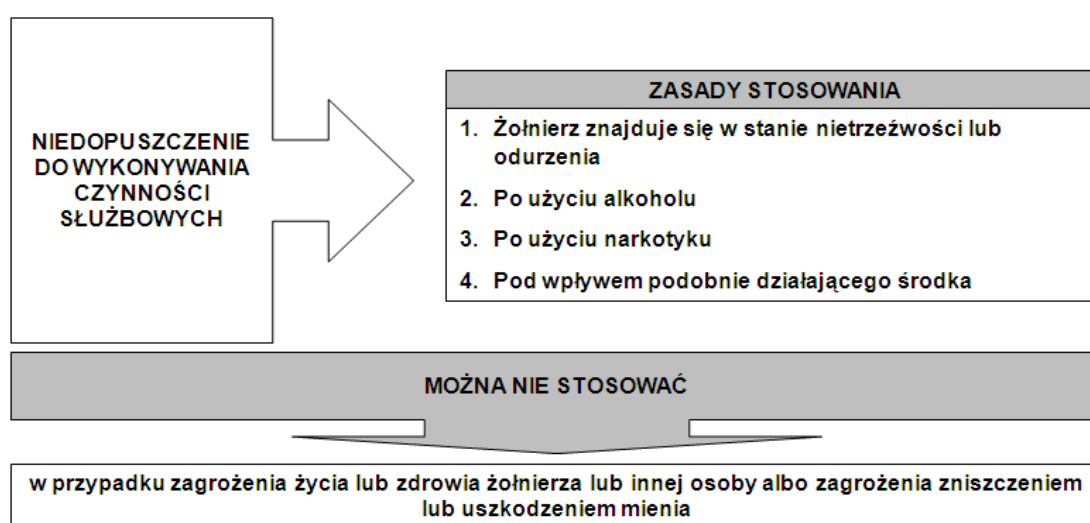

Rys. 1. Zasady niedopuszczenia żołnierza do wykonywania czynności służbowych.

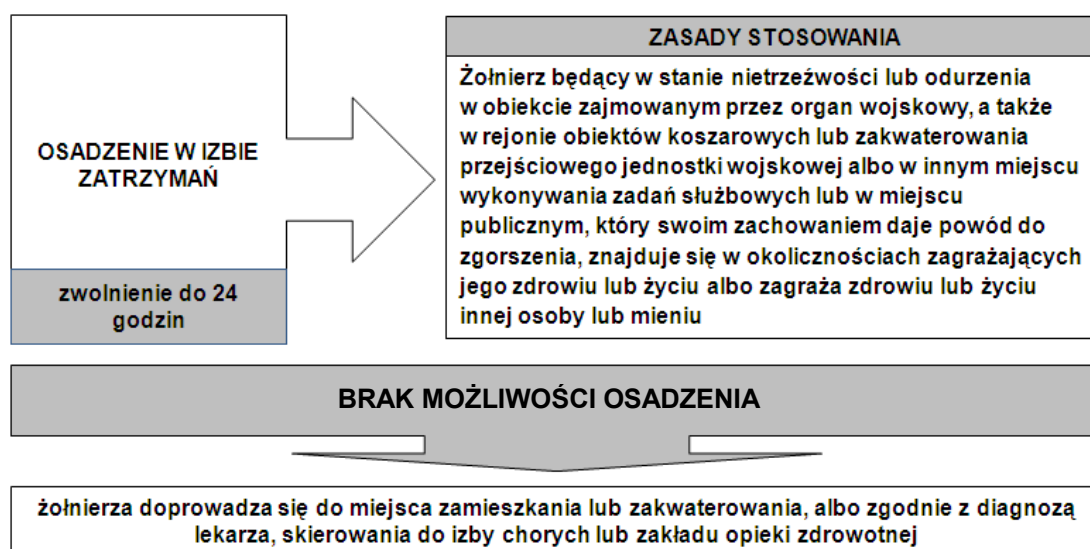

Rys. 2. Zasady osadzania żołnierza w izbie zatrzymań.



Rys. 3. Zasady zawieszania żołnierza w czynnościach służbowych.

Zwrócenie żołnierzowi uwagi albo przeprowadzenie z nim rozmowy ostrzegawczej.

Jeżeli okoliczności sprawy nie budzą wątpliwości i przełożony dyscyplinarny uznaje za wystarczające zwrócenie żołnierzowi uwagi albo przeprowadzenie z nim rozmowy ostrzegawczej, nie wszczyna postępowania dyscyplinarnego.

ZAPAMIĘTAJ! Z rozmowy ostrzegawczej dowódca drużyny może sporządzić notatkę.

Wszczęcie postępowania dyscyplinarnego.

Postępowanie dyscyplinarne jest to ogół czynności mających na celu rozpoznanie i rozstrzygnięcie sprawy przewinienia dyscyplinarnego, o popełnienie którego żołnierz jest obwiniony. Prowadzona może być **w trybie uproszczonym lub zwykłym**.

Tryby postępowania dyscyplinarnego.

Tryb uproszczony – jeżeli okoliczności popełnienia przewinienia dyscyplinarnego oraz wina żołnierza nie budzą wątpliwości wszczyna się postępowanie dyscyplinarne w trybie uproszczonym.

Wszczynając postępowanie dyscyplinarne w trybie uproszczonym, obwinionego wzywa się do raportu dyscyplinarnego, podając:

1. termin i miejsce jego przeprowadzenia.
2. przedstawiając mu zarzut popełnienia przewinienia dyscyplinarnego.

ZAPAMIĘTAJ! Wydane orzeczenie w trybie uproszczonym musi stanowić o ukaraniu. Nie ma możliwości wydania innego orzeczenia.

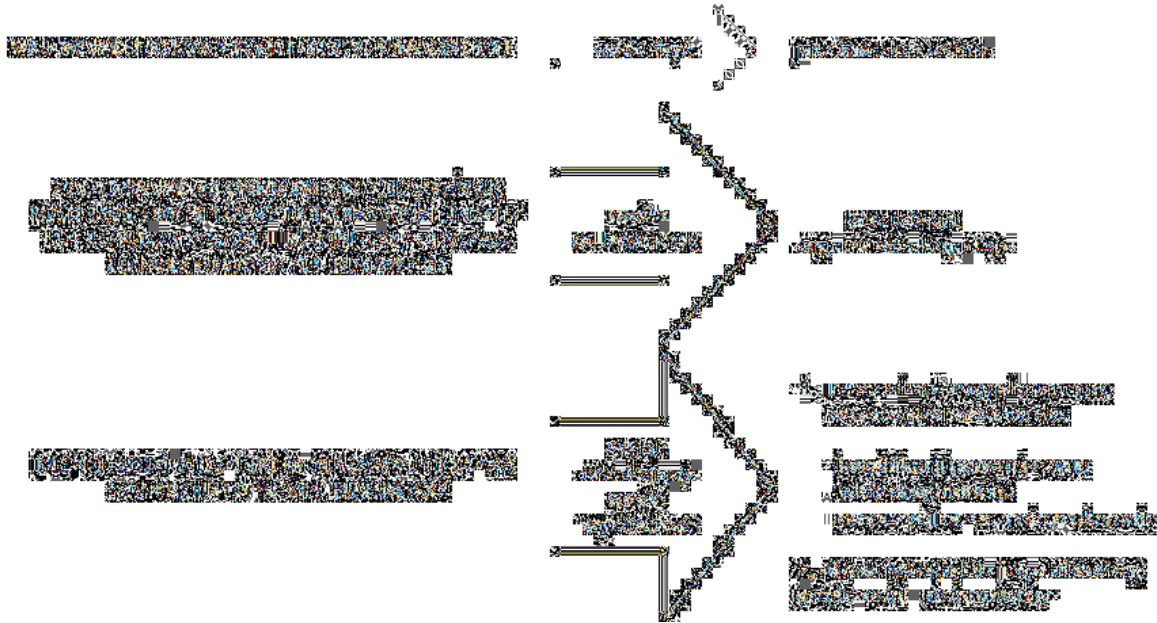

Rys. 4. Zasady postępowania dyscyplinarnego w trybie uproszczonym.

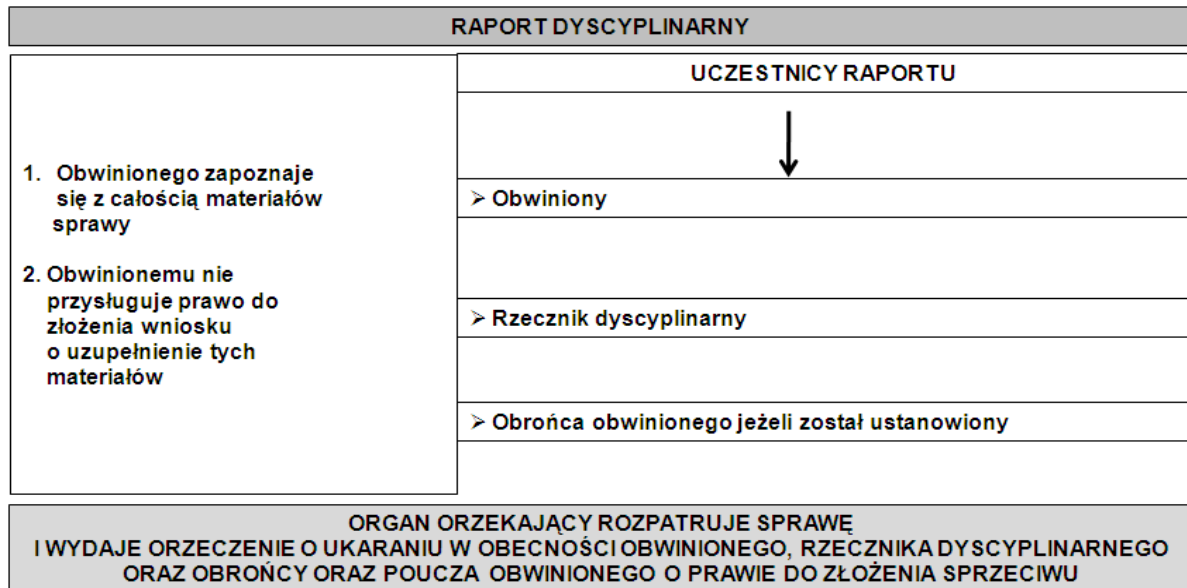

Rys. 5. Przebieg raportu dyscyplinarnego w trybie uproszczonym.

Jeżeli obwiniony nie wniósł sprzeciwu:

1. rzecznik dyscyplinarny wpisuje treść orzeczenia do karty ukarania żołnierza.
2. obwiniony i organ orzekający potwierdzają własnoręcznym podpisem w odpowiedniej rubryce karty ukarania żołnierza.
3. odpis karty ukarania żołnierza, zawierający treść prawomocnego orzeczenia, rzecznik dyscyplinarny doręcza obwinionemu lub jego obrońcy za pokwitowaniem na odwrocie oryginału.

ZAPAMIĘTAJ! Jeżeli obwiniony nie wniósł sprzeciwu orzeczenie staje się prawomocne.

Tryb zwykły – postępowanie dyscyplinarne wszczyna się, wydając pisemne postanowienie, w którym przedstawia się obwinionemu zarzut popełnienia przewinienia dyscyplinarnego.

Jeżeli obwiniony wniósł sprzeciw dowódca drużyny (przełożony dyscyplinarny) składa niezwłocznie wniosek o wszczęcie postępowania dyscyplinarnego w trybie zwykłym, do kolejnego właściwego przełożonego dyscyplinarnego. Na postanowienie o wszczęciu postępowania dyscyplinarnego zażalenie nie przysługuje.

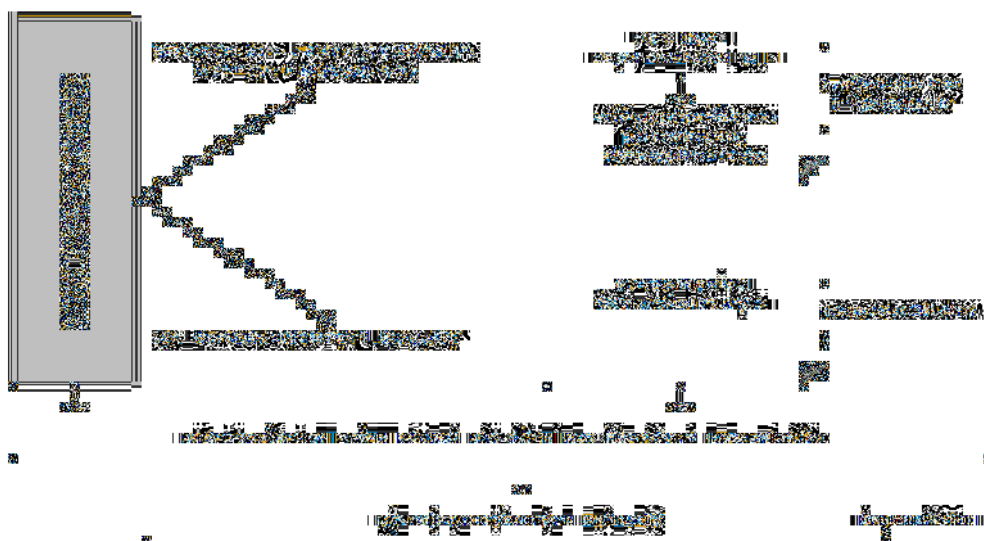

Rys. 6. Sposób prowadzenia postępowania dyscyplinarnego w trybie zwykłym.

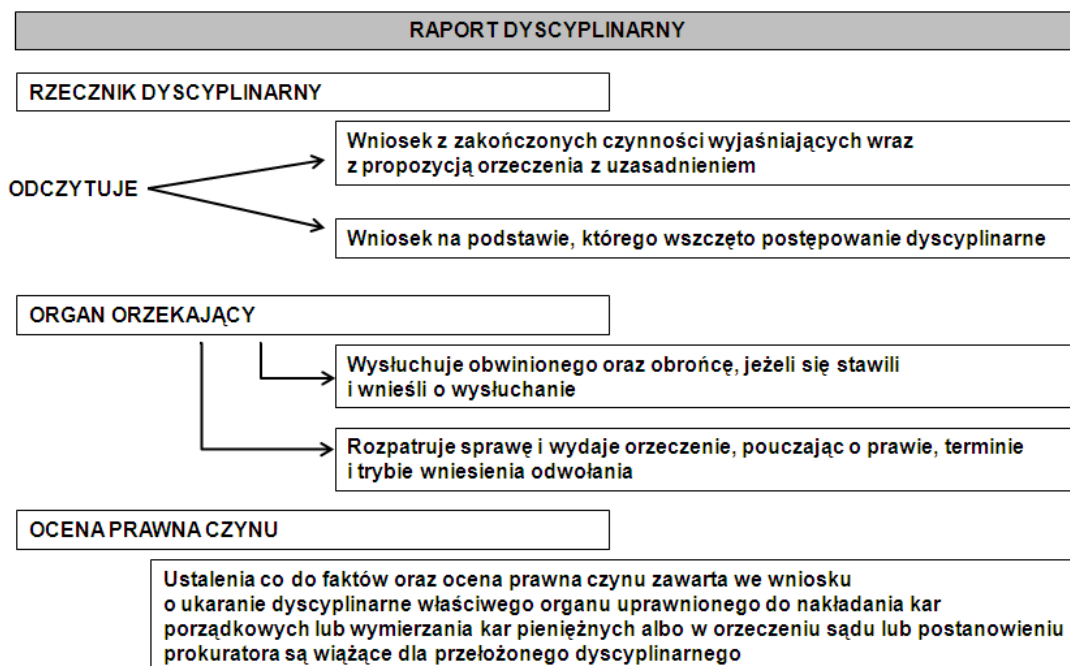

Rys. 7. Przebieg raportu dyscyplinarnego w trybie zwykłym.

Sankcje dyscyplinarne wobec żołnierzy naruszających zasady dyscypliny wojskowej.

Dowódca drużyny może wymierzyć podwładnemu następujące kary:

1. upomnienia.
2. nagany.

Może również wystąpić z wnioskiem do właściwego przełożonego dyscyplinarnego o wymierzenie kary do, której sam nie ma uprawnień.

Dowódca drużyny może obok kary dyscyplinarnej zastosować środek albo kilka środków dyscyplinarnych:

1. zobowiązanie do przeproszenia pokrzywdzonego.
2. zobowiązanie do wykonania dodatkowych zadań służbowych.
3. podanie informacji o ukaraniu do wiadomości innych osób.

2.2.4 Uprawnienia dowódcy drużyny w wyróżnianiu żołnierzy.

Żołnierzowi może być udzielone wyróżnienie za czyny świadczące o ofiarności i odwadze lub za szczególne osiągnięcia w wykonywaniu zadań służbowych.

Dowódca drużyny może wyróżnić podwładnego:

1. zatarciem ukarania przed upływem terminu określonego w ustawie.
2. pochwałą.
3. listem gratulacyjnym.
4. urlopem nagrodowym.

ZAPAMIĘTAJ! Urlopu nagrodowego udziela się od 3 do 6 dni roboczych. Łączny wymiar udzielonych urlopów nagrodowych w ciągu roku nie może przekraczać 12 dni.

Wyróżnianie pododdziałów i oddziałów wojskowych

Drużynę można wyróżnić za:

1. czyny połączone z ofiarnością i odwagą żołnierzy tych pododdziałów i oddziałów, dokonane w czasie wojny lub w strefie działań wojennych;
2. szczególne osiągnięcia w wykonywaniu zadań służbowych, w tym szkoleniowych w czasie pokoju, w razie ogłoszenia mobilizacji lub stanów nadzwyczajnych, użycia Sił Zbrojnych Rzeczypospolitej Polskiej w kraju i poza granicami państwa w działaniach antyterrorystycznych, akcjach humanitarnych, poszukiwawczych lub ratowniczych, a także w zwalczaniu klęsk żywiołowych oraz likwidacji ich skutków.

2.2.5 Przesłanki sprzyjające występowaniu negatywnych zdarzeń w dyscyplinie oraz metody przeciwdziałania.

Warunkiem skutecznego przeciwdziałania negatywnym zjawiskom w dyscyplinie jest **usuwanie przyczyn i przesłanek sprzyjających** ich występowaniu oraz podejmowanie adekwatnych działań w celu przeciwdziałania im. Do zasadniczych przesłanek należy zaliczyć:

1. W zakresie bezpieczeństwa w ruchu drogowym:

- 1) brak nadzoru nad wykonywaniem przez kierowcę codziennej obsługi technicznej pojazdu oraz żołnierzami pracującymi w parku wozów bojowych;
- 2) niereagowanie na nieostrożną (brawurową) jazdę kierowców, przekraczanie dozwolonej prędkości, nieprawidłowe wykonywanie wyprzedzania, wymijania i omijania;
- 3) pozostawanie w kabinie pojazdu podczas manewrowania pojazdem przy jeździe do tyłu;
- 4) zezwalanie na prowadzenie pojazdu przez osoby nieuprawnione;
- 5) używanie pojazdu niezgodnie ze służbowym jego przeznaczeniem i celem podróży;
- 6) wydawanie kierowcy poleceń naruszających zasady i przepisy ruchu drogowego;
- 7) tolerowanie łamania przepisów dotyczących przewozu osób lub ładunków;
- 8) brak troski o kierowcę w czasie dłuższej podróży (zapewnienie odpoczynku kierowcy, wyżywienia, zakwaterowania);
- 9) nieprawidłowe wypełnianie rozkazu wyjazdu;
- 10) wyznaczanie kierowców do wykonywania zadania bez zapewnienia im właściwego wypoczynku (np. po zakończeniu służby).

SPOSOBY PRZECIWDZIAŁANIA:

- troska o wypoczynek kierowców;
- nadzór nad obsługą pojazdów;
- obserwacja zachowań kierowcy;
- bezwzględna wymagalność wynikająca z obowiązków dowódcy pojazdu;
- zapewnienie udziału podległych żołnierzy w przedsięwzięciach profilaktycznych.

2. W zakresie przeciwdziałania wypadkom z bronią i środkami bojowymi:

- 1) nieprzestrzeganie zasad ładowania i rozładowania oraz zabezpieczenia broni;

- 2) dopuszczanie do czyszczenia broni w innych miejscach niż w salach czyszczenia broni;
- 3) pobłażliwość w stosunku do żołnierzy naruszających zasady określone w instrukcjach strzelań;
- 4) pobieżne rozliczanie żołnierzy z wydawanej amunicji strzeleckiej;
- 5) niedopełnienie obowiązku kontroli placów ćwiczeń i strzelnic z pozostawionych elementów środków bojowych, np. łusek;
- 6) udostępnianie lub przekazywanie podwładnym broni osobistej do czyszczenia;
- 7) niedbalstwo i lekkomyślność w przypadku pozostawienia lub zagubienia środków bojowych;
- 8) manipulowanie przez żołnierzy przy znalezionych środkach bojowych (ich elementach) i niewybuchach;
- 9) niewłaściwy sposób zabezpieczania skrzyń, pomieszczeń, magazynów, środków transportowych oraz wozów bojowych z amunicją;
- 10) mało wnikliwe (formalne) prowadzenie kontroli i nadzorów.

SPOSOBY PRZECIWDZIAŁANIA:

- rygorystyczna wymagalność;
- rozliczanie żołnierzy z wydawanych środków walki;
- omawianie na zbiórce drużyny zachowań żołnierzy z bronią.

3. W zakresie przeciwdziałania zaborowi mienia wojskowego:

- 1) brak nadzoru nad żołnierzami wykonującymi pracę w magazynach, warsztatach i pomieszczeniach, w których znajduje się mienie wojskowe;
- 2) przechowywanie kluczy do różnych pomieszczeń w niedozwolonym miejscu i łatwo dostępnych dla osób niepowołanych;
- 3) niedokładne zdawanie i przyjmowanie wyposażenia i mienia przy przekazywaniu obowiązków służbowych;
- 4) niesprawdzanie zawartości skrzynek (kontenerów) z mieniem wojskowym przy pobieraniu i zdawaniu lub przekazywaniu do innych jednostek.

SPOSOBY PRZECIWDZIAŁANIA:

- znajomość posiadanego mienia w drużynie;
- troska o mienie podwładnych;
- meldowanie przełożonym o stwierdzonych brakach.

4. W zakresie przeciwdziałania łamania zasad współżycia:

- 1) nieznajomość sytuacji w drużynie;
- 2) brak reakcji na zachowania świadczące o izolowaniu żołnierza od reszty drużyny;
- 3) wykorzystywanie podwładnych do załatwiania spraw lub wykonywania prac zapominając o tym, że on też jest żołnierzem zawodowym.

SPOSOBY PRZECIWDZIAŁANIA:

- rozmowy indywidualne;
- obserwacja zachowań żołnierzy;
- zdecydowana reakcja na przejawy niewłaściwego odnoszenia się żołnierzy;
- bezwzględne przestrzeganie porządku dnia.

2.2.6 Zasady postępowania w przypadku podejrzenia, że żołnierz znajduje się pod wpływem alkoholu, narkotyków.

W przypadku podejrzenia, że żołnierz jest pod wpływem alkoholu lub narkotyku dowódca drużyny powinien:

1. natychmiast odizolować żołnierza od broni, środków bojowych, dowodzenia, kierowania pojazdami, pracy na urządzeniach. Jeśli pełni służbę lub wartę – szybko dokonać zmiany. Nie pozwolić mu, aby się oddalił – człowiek pod wpływem alkoholu dla jego własnego bezpieczeństwa, nie powinien pozostawać sam.
2. zbadać lub spowodować przeprowadzenie badania na zawartość alkoholu w organizmie zatrzymanego, na zasadach określonych w rozporządzeniu Ministra Obrony Narodowej z dnia 2 kwietnia 2010 r. w sprawie dyscyplinarnych środków zapobiegawczych (Dz. U. z 2010 r. Nr 65, poz. 415).
3. w przypadku popełnienia przestępstwa lub wykroczenia niezwłocznie powiadomić bezpośredniego przełożonego, a następnie dowódcę jednostki, który podejmie dalsze działania.
4. niezwłocznie doprowadzić nietrzeźwego żołnierza do oficera dyżurnego jednostki wojskowej.

2.3 Społeczne problemy służby

2.3.1 Kodeks Honorowy Żołnierza Zawodowego Wojska Polskiego.

Dowódca drużyny w swojej działalności służbowej kieruje się postanowieniami ustawy o dyscyplinie, regulaminami, a także Kodeksem Honorowym Żołnierza Zawodowego Wojska Polskiego, który określa następujące wartości przynależne żołnierzowi:

1. **godność i honor żołnierza zawodowego.**
2. **żołnierz zawodowy w służbie.**
3. **żołnierz zawodowy w sytuacjach bojowych.**
4. **żołnierz zawodowy poza służbą.**

ZAPAMIĘTAJ! Dobrym zwyczajem jest „przydzielanie” żołnierzowi rozpoczynającemu zawodową służbę wojskową wprowadzającego do tej służby.

ZAPAMIĘTAJ! Żołnierz zawodowy poza służbą pozostaje żołnierzem w czynnej służbie wojskowej. Jest funkcjonariuszem publicznym i osobą szczególnego zaufania. Zawsze o tym pamiętaj!

2.3.2 Organy przedstawicielskie żołnierzy zawodowych.

Mąż zaufania korpusu podoficerów

Na zebraniu podoficerów zawodowych JW (zebranie tworzą wszyscy podoficerowie zawodowi zajmujący stanowiska służbowe w danej jednostce) wybierany jest w głosowaniu tajnym **mąż zaufania korpusu podoficerów**.

Zadaniem męża zaufania jest reprezentowanie interesów swojego korpusu, wobec przełożonych, a w szczególności przedstawianie im: problemów wynikających z warunków pełnienia służby, sytuacji socjalnej oraz innych spraw służbowych i osobistych żołnierzy.

ZAPAMIĘTAJ! W sprawie honorowej każdy żołnierz ma prawo złożyć wniosek o jej rozpatrzenie przez właściwe zebranie korpusu zawodowego (zgromadzenie).

2.3.3 Zasady prowadzenia rozmów z podwładnymi.

Poznanie podwładnych jest jednym z najważniejszych obowiązków dowódcy. Im niższy szczebel dowodzenia, tym wiedza ta powinna być głębsza i bardziej bezpośrednia.

Podstawową formą poznania podwładnych i pomagania im w sytuacjach problemowych jest rozmowa.

Rozmowa z podwładnym powinna być dla dowódcy przede wszystkim źródłem następujących informacji:

1. o ewentualnych problemach podwładnego i możliwościach udzielenia mu pomocy.
2. czy żołnierz różni się zasadniczo od pozostałych kolegów z pododdziału i pod jakimi względami?
3. czy stwierdzone różnice uzasadniają potrzebę skierowania go do lekarza i/lub psychologa?
4. czy i jakie działania zapobiegawcze należy podjąć w przypadku stwierdzenia danych wskazujących, że może on sprawiać trudności wychowawcze lub dyscyplinarne?
5. jakie zdolności i predyspozycje posiada żołnierz? Jak najlepiej wykorzystać je dla dobra pododdziału i samego żołnierza?

Aby zwiększyć efektywność prowadzonych rozmów należy:

1. wykazywać rzeczywiste zainteresowanie rozmówcą (kontakt wzrokowy, uważne słuchanie).
2. wyjaśniać cel rozmowy.
3. zrezygnować ze sztywnych, formalnych zwrotów językowych – używać naturalnego, swobodnego języka.
4. być oszczędnym w wypowiedzianiu ocen, pouczeniu i dawaniu rad.
5. potwierdzać i sprawdzać zrozumienie myśli, uczuć i intencji rozmówcy starać się zapewnić luźną, swobodną, naturalną i przyjazną atmosferę.
6. podtrzymywać rozmowę, zachęcać do wypowiedzi, nie ograniczać.
7. rozmawiać na tematy podnoszone przez rozmówcę.
8. nie używać przezwisk, nie być złośliwym ani cynicznym, nie komentować wypowiedzi rozmówcy.
9. unikać stawiania ultimatum, szantażowania.
10. nie osądzać.
11. informować o decyzjach mogących dotyczyć rozmówcy.
12. reagować na emocje, uczucia i zachowania rozmówcy.
13. uporządkowywać udzielone przez rozmówcę informacje.

Podczas rozmowy szczególną uwagę należy również zwracać na:

1. patrz często na kogoś, nawiązuj kontakt wzrokowy, ale nie wpatrywuj się.
2. unikaj dotykania kogoś, nadmiernego spoufalania się, utrzymuj odległość zapewniającą optymalny komfort rozmowy.
3. pochylaj się ku rozmówcy, rozmawiaj twarzą w twarz, unikaj zasłaniania się podczas rozmowy oraz nie wykonuj innych czynności.

ZAPAMIĘTAJ! Prowadzenie rozmów z podwładnymi nie stanowi jedynie obowiązku przełożonego, ale jest dla niego samego podstawą tworzenia prawidłowych relacji w pododdziale i stanowi nieodzowne narzędzie ułatwiające pracę dowódcy.

2.4 Zasady udzielania informacji mediom przez żołnierzy

1. Wypowiadaj się tylko na tematy zgodne z Twoimi kompetencjami i w kwestiach, co do których zostałeś upoważniony.
2. Nigdy nie podejmuj dyskusji na tematy niejawne, objęte tajemnicą lub takie, które mogą być wykorzystane przeciwko Tobie lub Twojej jednostce.
3. Nie dyskutuj na tematy dotyczące kwestii politycznych.

ZAPAMIĘTAJ! Zawsze upewnij się, że dziennikarz, który prosi Ciebie o informacje, kontaktował się wcześniej z oficerem prasowym Twojej jednostki lub Twoim przełożonym i uzyskał zgodę na zbieranie materiału.

Przed udzieleniem wypowiedzi (także telefonicznej):

1. zbierz podstawowe informacje o dziennikarzu (imię i nazwisko dziennikarza, redakcja dla której pracuje, zakres tematyczny przygotowywanej przez niego publikacji).
2. dowiedz się jakie dokładnie tematy dziennikarz poruszy w rozmowie z Tobą i poproś o udostępnienie listy pytań, które Ci zada.
3. poproś o czas na przygotowanie się do wypowiedzi.
4. upewnij się, że informacje, które masz zamiar udostępnić dziennikarzowi są prawdziwe.
5. sprawdź swój wygląd, jeśli wypowiadasz się do kamery zadbaj o prezencję, starannie przygotuj też swój mundur.
6. jeśli będziesz wypowiadać się przed kamerą, poproś o pokazanie planu w jakim będziesz filmowany (to bardzo ważne!).

Podczas wypowiedzi:

1. mów prawdę.
2. posługuj się faktami, bądź zwięzły i konkretny.
3. nie wyrażaj swoich własnych opinii.
4. nie używaj fachowych skrótów, żargonu, zbyt skomplikowanych danych liczbowych. Ogranicz też do minimum terminologię wojskową.
5. zacznij od najważniejszej tezy/argumentu, które chciałbyś przekazać.

6. pokieruj rozmową w taki sposób, byś mógł powiedzieć to, na czym Tobie zależy (np.: posługują się techniką „pomostów” powiedz: „*Zanim przejdę do tego zagadnienia, chcę powiedzieć, że...*”).
7. jeżeli dziennikarz zadaje pytania w sposób napastliwy/agresywny, możesz powiedzieć: „*Zadał mi Pan wiele pytań...*” a potem odpowiedzieć na to, na które masz przygotowaną odpowiedź.
8. nie odpowiadaj na pytania typu: „*A co jeśli...*”. Odnoś się tylko do faktów.
9. nie bój się powiedzieć: „*Nie wiem*”. Wskaż jednak osobę (np. oficera prasowego), która będzie mogła udzielić kompetentnej odpowiedzi.
10. nie używaj zwrotu „*bez komentarza*”. Lepiej powiedzieć: „*Nie mam wiedzy na ten temat*”.
11. reaguj na fałszywe twierdzenia w pytaniu.
12. nie daj się sprowokować do przekazania informacji, których nie chcesz ujawnić.
13. jeśli powiedziałeś wszystko, co miałeś do powiedzenia, milcz. Gdy jesteś dalej naciskany, powtórz to, co najważniejsze.
14. cały czas pamiętaj, że rozmawiasz z dziennikarzem. Każda informacja, którą mu przekazujesz, nawet poza mikrofonem czy kamerą, może być wykorzystana.
15. pilnuj, aby po zarejestrowaniu Twojej wypowiedzi kamera lub mikrofon zostały wyłączone.

Po udzieleniu wypowiedzi:

1. od razu poproś dziennikarza o autoryzację wypowiedzi. Podczas autoryzacji poproś oficera prasowego lub swojego przełożonego o pomoc.
2. upewnij się, co do planowanego terminu publikacji.

Informacje , których nie można ujawniać

1. Szczegółowe dane liczbowe i taktyczno-techniczne dotyczące: wielkości poszczególnych jednostek, wartości bojowej i rozmieszczenia sprzętu oraz zabezpieczenia logistycznego o kluczowym znaczeniu.

ZAPAMIĘTAJ! Nie upubliczniaj na portalach społecznościowych typu: YOUTUBE, FACEBOOK, NASZA KLASA, KONTAKT 24 zdjęć, filmów, które mogą zawierać informacje niejawne:

1. informacje na temat operacji z udziałem żołnierzy: planowanych, będących w toku oraz odwołanych.
2. szczegóły dotyczące ruchów wojsk.

3. informacje dotyczące działalności wywiadowczej i funkcjonowania oddziałów specjalnych.
4. sposoby ochrony baz wojskowych oraz personelu.

Informacje, które można ujawniać:

1. ogólne informacje na temat wyposażenia żołnierzy i uzbrojenia.
2. informacje na temat zabezpieczenia socjalnego żołnierzy (uposażeń, ubezpieczenia, pomocy i opieki socjalnej dla rodzin, opieki medycznej, łączności żołnierzy z rodzinami).
3. warunki pogodowe i klimatyczne w rejonie działań żołnierzy.

ZAPAMIĘTAJ! Szczegółowe wytyczne dotyczące informacji, które mogą być upowszechnione oraz tych, których upowszechniać nie należy – wydaje uprawniony dowódca. Zna je oficer prasowy. Zwracaj się do niego w każdym przypadku, także wtedy gdy masz wątpliwości.

Rozdział 3 DZIAŁALNOŚĆ SZKOLENIOWO – METODYCZNA

3.1 Rola dowódcy drużyny w działalności szkoleniowo - metodycznej.

Dowódca drużyny w szkoleniu występuje najczęściej w roli instruktora - czyli szkolącego żołnierzy.

W pracy instruktorskiej dowódcy drużyny musi znać podstawowe zasady szkolenia, metody i formy szkolenia wojsk. Szkolenie wymaga od instruktora cierpliwości, opanowania i taktu. Brak powyższych umiejętności powoduje błędy w ocenie sytuacji i dowodzeniu, a w następstwie utratę autorytetu. Należy więc podwładnych szkolić, instruować, taktownie poprawiać, ale nigdy nie wolno bez uzasadnienia podawać w wątpliwość wartości ich wysiłku zmierzającego do opanowania chociażby najprostszej czynności.

Wysoki poziom szkolenia może być osiągnięty tylko wówczas, kiedy dowódca drużyny dobrze opanował zagadnienia z przedmiotów ujętych w programie szkolenia oraz potrafi poprawnie (wzorowo) zademonstrować i objaśnić je szkolonym.

Metodyczne przygotowanie dowódców drużyn trwa przez cały czas. Oprócz zorganizowanej przez przełożonych działalności szkoleniowo - metodycznej, niezbędnym jest doskonalenie w ramach samodzielnej pracy i ćwiczeniu umiejętności praktycznych.

3.1.1 Kompetencyjny zakres odpowiedzialności szkoleniowo - metodycznej dowódcy drużyny

Za programową działalność i uzyskane efekty szkoleniowe ponoszą odpowiedzialność wszyscy dowódcy wszystkich szczebli, stosownie do zakresu ich kompetencji w myśl zasady:

DOWODZISZ – SZKOLISZ – ODPOWIADASZ

Dowódcy drużyny (załogi, zespołu - instruktor bezpośrednio szkolący) odpowiada za wyszkolenie drużyny oraz merytoryczny poziom zajęć, które sam prowadzi, a także za udzielanie pomocy osobom funkcyjnym drużyny w przygotowaniu się do zajęć.

Do podstawowych obowiązków dowódcy drużyny należy:

1. merytoryczne i metodyczne przygotowanie i prowadzenie zajęć.
2. przestrzeganie w szkoleniu standardów i procedur szkoleniowych.
3. stale doskonalenie własnych umiejętności indywidualnych oraz szkolonych.
4. stosowanie w praktyce szkoleniowej norm szkoleniowych.
5. wykorzystanie w szkoleniu pomocy dydaktycznych podnoszących efektywność szkolenia.
6. kontrola i ocena poziomu wyszkolenia podwładnych.

7. metodyczne przygotowanie podległy dowódców sekcji/instruktorów do organizacji i prowadzenia szkolenia na punktach nauczania.
8. udzielanie pomocy w zakresie przygotowania się dowódców sekcji/instruktorów do zajęć oraz sprawdzenie poziomu tego przygotowania.

3.1.2 Czynności instruktora podczas przygotowania się do zajęć

Czynności (algorytm) przygotowania się dowódcy drużyny do zajęć obejmują:

1. Przed zajęciami:

- 1) zapoznać się z tematem, celem, treścią zagadnień i normami szkoleniowymi, a także z terminem i miejscem przeprowadzenia instruktażu do zajęcia (informacje te instruktor powinien otrzymać od kierownika zajęć 2-4 dni przed instruktażem);
- 2) przestudiować odpowiednie rozdziały regulaminów, instrukcji, podręczników itp., niezbędnych do opanowania danych zagadnień.

ZAPAMIĘTAJ! Instruktor, przygotowując się do praktycznej realizacji zagadnienia, musi przeznaczyć odpowiednią ilość czasu na przyswojenie sobie określonych treści oraz przemyślenie i przećwiczenie wszystkich czynności, jakie będzie realizował na punkcie nauczania. Zwróć uwagę na aktualność dokumentacji z której korzystamy.

- 3) uczestniczyć w instruktażu do zajęć, podczas których instruktor powinien otrzymać następujące informacje dotyczące zajęć:
 - a) jaka będzie organizacja i przebieg zajęć,
 - b) warunki bezpieczeństwa podczas zajęć,
 - c) jakie jest moje zadanie w czasie zajęć – jaki punkt/zagadnienia będę realizował jako instruktor,
 - d) jakie metody i formy będę stosował i na czym polega praktyczne ich stosowanie,
 - e) jak wykorzystać elementy bazy szkoleniowej oraz pomoce szkoleniowe,
 - f) co i w jakim terminie mam wykonać aby właściwie przygotować siebie i szkolonych do zajęć:
 - kiedy mam przedstawić plan pracy do zatwierdzenia;
 - kiedy i gdzie mam pobrać sprzęt i środki materiałowo – techniczne na zajęcia;
 - jak mam przygotować szkolonych do zajęć.

ZAPAMIĘTAJ! W części końcowej instruktażu możesz zadawać pytania, które powinny wyjaśnić wszystkie twoje wątpliwości dotyczące zajęć.

- 4) opracować i zatwierdzić plan pracy;
- 5) przygotować podwładnych do zajęć (określić wyposażenie indywidualne i sposób przygotowania się do zajęć);
- 6) przygotować sprzęt oraz środki materiałowo – techniczne do zabezpieczenia punktu(ów) nauczania zgodnie z wytycznymi kierownika zajęć (przygotowanie pomocy szkoleniowych i potrzeb takich jak pole tarczowe, urządzenia szkolno – treningowe itp.);
- 7) zameldować kierownikowi zajęć o gotowości pododdziału i przygotowaniu sprzętu do zajęć.

2. Przed wyjazdem (wymarszem) na zajęcia:

- 1) przed rejonem zakwaterowania sprawdzić wygląd zewnętrzny, wyposażenie szkolonych oraz zabezpieczenie materiałowo – techniczne;
- 2) złożyć meldunek kierownikowi zajęć;
- 3) w czasie przegrupowania do rejonu rozpoczęcia zajęć realizować zadania określone przez kierownika zajęć.

3. W rejonie rozpoczęcia zajęć:

- 1) rozmieścić sprzęt w terenie i zorganizować punkt nauczania zgodnie z wytycznymi kierownika zajęć;
- 2) wykonać zbiórkę pododdziału;
- 3) uczestniczyć w rozpoczęciu zajęć;
- 4) po komendzie kierownika zajęć odprowadzić drużynę/szkolonych na punkt nauczania;
- 5) po otrzymaniu komendy (sygnału) od kierownika zajęć rozpoczyna szkolenie.

4. W czasie zajęć:

- 1) szczegółowo omówić warunki bezpieczeństwa dotyczące realizacji szkolenia na punkcie nauczania;
- 2) przystąpić do szkolenia na punkcie nauczania zgodnie z wytycznymi otrzymanymi na instruktażu;
- 3) oceniać, zbierać uwagi oraz analizować postępy szkolonych w trakcie zajęć;
- 4) po komendzie (sygnale) kierownika zajęć przerwać szkolenie, wykonać zbiórkę szkolonych, dokonać przejrzenia broni, zebrać nie zużyte środki pozoracji pola walki i amunicję, krótko omówić przebieg szkolenia na punkcie nauczania -

w zależności od sposobu przeprowadzenia zajęć – dokonać zmiany na punktach nauczania.

5. **Po zajęciach:**

- 1) osobiście sprawdzić broń, wyposażenie i sprzęt na swoim punkcie nauczania, dopilnować rozliczenia amunicji i środków pozoracji pola walki;
- 2) przyprowadzić drużynę/szkolonych w rejon zakończenia zajęć;
- 3) złożyć meldunek kierownikowi zajęć o przebiegu szkolenia, przekazać uwagi, wskazać najlepiej i najslabiej ćwiczących;
- 4) uczestniczyć w omówieniu zajęć;
- 5) w czasie przemieszczenia realizować zadania określone przez kierownika zajęć.

6. **Po powrocie z zajęć:**

- 1) ustawić pojazdy (sprzęt) w wyznaczonym miejscu;
- 2) nadzorować obsługiwane sprzętu i zameldować kierownikowi zajęć po jej ukończeniu;
- 3) przyprowadzić pododdział do rejonu zakwaterowania.

ZAPAMIĘTAJ! W okresie szkolenia drużyny dowódca drużyny uczestniczy jako szkolony z podwładnymi w szkoleniu na zasadniczym punkcie nauczania prowadzonym przez kierownika zajęć.

3.1.3 **Dokumentacja szkoleniowa dowódcy drużyny**

Podstawowy dokumentem, który będzie opracowywał dowódca drużyny do zajęć szkoleniowych jest **plan pracy instruktora na punkcie nauczania**. Wynika to z roli jaką w czasie szkolenia spełnia dowódca drużyny czyli występowania jako instruktor w punkcie nauczania. Przygotowuje ten dokument szkoleniowy zgodnie z udzielonym przez kierownika zajęcia instruktażem do zajęć.

Plan pracy jest opracowywany w sposób bardzo szczegółowy i zawiera nazwę zagadnienia, czas realizacji, dane dotyczące zabezpieczenia materiałowo – technicznego, warunki bezpieczeństwa oraz rozpisane w sposób szczegółowy czynności zarówno prowadzącego szkolenie (instruktora) na punkcie nauczania, jak i szkolonych.

Czynności te opisane są zgodnie z układem zajęć oraz zgodnie z tzw. „podstawowym lub problemowym modelem nauczania (instruowania)”, wg którego dany instruktor szkoli żołnierzy. Istotą każdego planu pracy jest to, że w sposób jednoznaczny określa kto, jak, kiedy i na jakie komendy realizuje nakazane czynności, kiedy przerywa ćwiczenie

i przystępuje do następnych czynności itp. Takie przygotowanie dokumentu sprawia, że na jego podstawie może realizować szkolenie każdy – po zapoznaniu się z jego treścią – dobrze wyszkolony żołnierz.

3.1.4 Układ i treść planu pracy

(Wzory planów pracy instruktora na punkcie nauczania).

1. Przy realizacji jednego zagadnienia²

....., dnia

(miejscowość)

(data)

Z A T W I E R D Z A M

.....
Pełna nazwa stanowiska służbowego

.....
Stopień, imię i nazwisko, podpis

PLAN PRACY

INSTRUKTORA NA PUNKCIE NAUCZANIA

I. ZAGADNIENIE:.....
(treść zagadnienia)

II. CEL: (podać jeden cel)

- zapoznać:
- uczyć:
- doskonalić:
- zgrywać:
- sprawdzić:

III. CZAS:

IV. MIEJSCE:.....

V. LITERATURA:.....

VI. ZABEZPIECZENIE MATERIAŁOWO - TECHNICZNE:.....
(np.: sprzęt uzbrojenia, środki pozoracji pola walki, figury bojowe, makiety, stopery, chorągiewki, sprzęt saperski, minerski itp. wykorzystywane na punkcie nauczania)

VII. WARUNKI BEZPIECZEŃSTWA:.....
(należy ująć tylko te warunki, które są specyficzne dla danego punktu nauczania, a nie będą omówione przez kierownika zajęć)

PRZEBIEG ZAJĘĆ

LP.	CZYNNOŚCI INSTRUKTORA	CZYNNOŚCI SZKOLONYCH

² „Instrukcja o działalności szkoleniowo – metodycznej” Szkol. 816/2009

czynności instruktora mogą być przedstawione w formie opisowej (tabeli) lub graficznej (schemat postępowania)

OPRACOWAŁ:

.....
/stopień imię nazwisko/

2. Przy realizacji dwóch lub więcej zagadnień³

....., dnia
(miejscowość) (data)

Z A T W I E R D Z A M

.....
Pełna nazwa stanowiska służbowego
.....
Stopień, imię i nazwisko, podpis

**PLAN PRACY
INSTRUKTORA NA PUNKCIE NAUCZANIA**

I. ZAGADNIENIA:.....
(treść zagadnień)

II. CELE:

- zapoznać:
- uczyć:
- doskonalić:
- zgrywać:
- sprawdzić:

III. CZAS:.....

IV. MIEJSCE:.....

V. LITERATURA:.....

VI. ZABEZPIECZENIE MATERIAŁOWO - TECHNICZNE:.....

(np.: sprzęt uzbrojenia, środki pozoracji pola walki, figury bojowe, makiety, stopery, chorągiewki, sprzęt saperski, minerski itp. wykorzystywane na punkcie nauczania)

VII. WARUNKI BEZPIECZEŃSTWA:.....

(należy ująć tylko te warunki, które są specyficzne dla danego punktu nauczania, a nie będą omówione przez kierownika zajęć)

³ Biorąc pod uwagę możliwość prowadzenia kilku zagadnień przez instruktora dopuszcza się opracowanie jednego planu pracy.

PRZEBIEG ZAJĘĆ

LP.	ZAGADNIENIA I CZAS	CZYNNOŚCI INSTRUKTORA	CZYNNOŚCI SZKOLNYCH

OPRACOWAŁ:

.....
/stopień imię nazwisko/

Przykładowe plany pracy instruktora na punkcie nauczania przedstawiono w załączniku nr 1.

3.2 Formy działalności szkoleniowo-metodycznej na szczeblu drużyny.

Formy działalności szkoleniowo - metodyczne stanowią zewnętrzną, organizacyjną stronę przedsięwzięcia szkoleniowego, realizowanego w ramach procesu szkolenia, określającego jego charakter i warunki przebiegu.

Do zasadniczych form szkoleniowo – metodycznych realizowanych na szczeblu drużyny⁴ zalicza się:

1. zajęcia instruktorsko – metodyczne;
2. instruktaż;
3. samokształcenie metodyczne.

Dowódca drużyny prowadzić będzie dwie pierwsze formy z dowódcami swoich sekcji lub załóg (jeżeli tacy występują), natomiast samokształcenie realizuje w codziennej działalności szkoleniowej.

3.2.1 Zajęcia instruktorsko-metodyczne

Zajęcia instruktorsko-metodyczne stanowią formę przygotowania metodycznego instruktorów w pododdziałach. Stosowane są przede wszystkim w ramach kursu instruktorsko - metodycznego.

Celem zajęć instruktorsko-metodycznych jest przygotowanie oraz doskonalenie uczestników w występowaniu w roli instruktora na punkcie nauczania.

Zajęcia instruktorsko – metodyczne rozpoczynają się od udzielenia odpowiednio wcześniej **instruktażu**. Wszyscy uczestnicy zajęcia instruktorsko-metodycznego

⁴ „Instrukcja o działalności szkoleniowo – metodycznej” Szkol. 816/2009

przygotowują się do realizacji takich samych określonych zagadnień szkoleniowych (wszyscy występują w tej samej roli). Kolejną czynnością jest opracowanie **planu pracy instruktora na punkcie nauczania**.

Prowadzenie zajęcia instruktorsko-metodycznego przez dowódcę drużyny polega na praktycznej realizacji zagadnień szkoleniowych przez wyznaczonych uczestników zajęć z pozostałymi występującymi w roli szkolonych. Dopuszcza się do powtarzania zagadnienia przez kilku szkolonych lub pokazanie osobiście przez prowadzącego zajęcia. Po zakończeniu każdego zagadnienia (epizodu) prowadzący szkolenie wysłuchuje opinii uczestników zajęcia, po czym udziela wytycznych, wskazówek oraz ustaleń organizacyjno-metodycznych odnośnie jego przeprowadzenia.

Część końcowa zajęć instruktorsko-metodycznych obejmuje ocenę przygotowania uczestników, udzielanie odpowiedzi na pytania, postawienie zadań oraz wydanie wytycznych i wskazówek organizacyjno-metodycznych dotyczących prowadzenia nauczania na punkcie nauczania.

3.2.2 Instruktaż

Instruktaż jest formą działalności szkoleniowo-metodycznej, stosowaną na wszystkich szczeblach dowodzenia, a szczególnie w procesie przygotowania zajęć programowych.

Celem instruktażu jest:

1. doskonalenie umiejętności metodycznych podwładnych dowódców (instruktorów).
2. uzgodnienie (ustalenie) ich postępowania podczas zajęć (ćwiczeń).
3. sprawdzenie przygotowania do prowadzenia szkolenia na punkcie nauczania.
4. umiejętności korzystania z obiektów bazy szkoleniowej i sprzętu technicznego wykorzystywanego w czasie zajęć.

Prawidłowo prowadzony instruktaż powinien zawierać następujące elementy dotyczące:

1. organizacji i przebiegu zajęć.
2. warunków bezpieczeństwa.
3. ustalenia sposobu przeprowadzenia poszczególnych zagadnień, w tym na punktach nauczania.
4. pokazania sposobu wykonania ważniejszych czynności szkoleniowych.
5. ustalenia sposobów wykorzystania elementów bazy szkoleniowej oraz pomocy szkoleniowych.
6. sprawdzenie wiedzy i umiejętności uczestników instruktażu.

O przebiegu instruktażu i długości jego trwania decyduje kierownik przyszłych zajęć, mając na uwadze zakres tematyczny, stopień złożoności zajęć oraz zasób wiedzy i umiejętności jego uczestników.

Instruktaż prowadzony jest w miarę możliwości w miejscu prowadzenia zajęć i z wykorzystaniem sprzętu, który będzie wykorzystywany w czasie zajęć. Jednakże, gdy nie mamy takiej możliwości możemy wykorzystać mapę poligonu, szkic obiektu w którym będą prowadzone zajęcia, czy też stół plastyczny. Najlepszym rozwiązaniem jest prowadzenie instruktażu do zajęć na końcu innych zajęć programowych.

3.2.3 Samokształcenie metodyczne

Samokształcenie metodyczne polega na samodzielnej pracy i doskonaleniu umiejętności metodycznych.

Celem jest:

1. pogłębianie wiedzy poprzez studiowanie literatury (np.: literatura fachowa, monografie, biografie, zasoby e-learningowe).
2. doskonalenie umiejętności szkoleniowo – metodycznych.
3. korzystanie z porad doświadczonych dowódców, instruktorów.

Samokształcenie tego typu może być:

1. kierowane przez przełożonych.
2. samodzielne (według własnych potrzeb).

3.3 Metody i formy szkolenia drużyny.

Metoda szkolenia jest to sposób przekazywania wiedzy szkolonym w celu osiągnięcia zakładanych rezultatów szkoleniowych, wyposażenia ich w wiadomości, wyrobienia umiejętności oraz nawyków. Metody szkolenia odpowiadają na pytanie **JAK SZKOLIĆ** czyli w jaki sposób przekazywać wiedzę, umiejętności i nawyki.

Metody dzielimy na.:

1. metody podające takie jak wykład informacyjny, opis, opowiadanie;
2. metody pogładowe w których wyróżniamy pokaz przedmiotu, działania, terenu i obrazu;
3. metody praktyczne dzielące się na ćwiczenia (sensoryczne i motoryczne) i instruowanie;
4. metody problemowe min.: wykład problemowy, metody aktywizujące, klasyczna

metoda problemowa.⁵

Formy szkolenia stanowią zewnętrzną, organizacyjną stronę zajęcia, na którą składają się czynności o charakterze organizacyjnym, przestrzennym, materiałowym i czasowym. Odpowiadają one na pytanie: **kogo, gdzie, kiedy, w jakim układzie szkolić, aby osiągnąć cel dydaktyczny**. Forma szkolenia **nie wyjaśnia jak szkolić** (uczyć). Każda forma stwarza prowadzącemu warunki do stosowania w jej ramach metod szkolenia.

W procesie szkolenia realizowanym w jednostkach wojskowych na szczeblu drużyny zastosowanie mają metody praktyczne, a w szczególności ćwiczenia praktyczne i instruowanie (omówione w kolejnym podrozdziale).

Formy szkolenia należy dobierać w taki sposób, aby odpowiadały one określonemu szczeblowi dowodzenia, rzeczywistym potrzebom, warunkom i możliwościom ich zrealizowania oraz poziomowi intelektualnemu uczestników szkolenia.

Do najczęściej stosowanych form szkolenia na szczeblu drużyny należą:

1. musztra bojowa.
2. trening.
3. zajęcia praktyczne.
4. zajęcia taktyczne (taktyczno – specjalne).

3.3.1 Musztra bojowa

Musztra bojowa – jest to podstawową formą szkolenia w szkoleniu indywidualnym, sekcji, drużyny, załogi. Ze względu na swoją specyfikę musztra bojowa posiada cechy zarówno metody jak i formy. Może być stosowana samodzielnie lub w ramach zajęć praktycznych.

Ma ona na celu przygotowanie żołnierza, pododdziału do sprawnego, nawykowego działania. Każdy szkolony daną czynność ćwiczy aż do osiągnięcia wymaganego poziomu jej opanowania.

Organizując zajęcia musztra bojową kieruj się następującymi zasadami:

1. każde zagadnienie szkoleniowe traktowane jest jako samoistne, oderwane od pozostałych zagadnień realizowanych podczas danego zajęcia.
2. do każdego zagadnienia należy tworzyć oddzielne sytuacje taktyczne.
3. zaczynamy szkolenie od zagadnień najprostszych przechodząc do najtrudniejszych.

⁵ „Instrukcja o działalności szkoleniowo – metodycznej” Szkol. 816/2009

4. każde zagadnienie (a nawet czynność) ćwiczy się z żołnierzami kilkakrotnie, aż do poprawnego - całkowitego ich opanowania.
5. po stwierdzeniu nieprawidłowego wykonywania czynności, działanie przerywa się (stosując komendę „WRÓĆ”), nakazuje się powrócić do sytuacji wyjściowej, wskazuje błędy, pokazuje (omawia) sposób prawidłowego działania, po czym ponawia się ćwiczenie.
6. nie wszystkie zagadnienia muszą zostać zrealizowane (z wyjątkiem najważniejszych).
7. musztra bojowa ze sprzętem powinna być poprzedzona zajęciami na ten sam temat bez sprzętu.

W zajęciach prowadzonych musztrą bojową stwarza się proste sytuacje taktyczne. Nie obowiązuje w tym przypadku zasada ciągłości taktycznej i kierunku działania. Umożliwia to stosowanie w szkoleniu działanie pododdziałów po pętli w wybranym kierunku i z powrotem, a także z jednego centralnego punktu – jednocześnie - w każdym kierunku. W sytuacji, gdy czas przeznaczony na wykonywanie określonego zadania skończył się, a nie opanowano danego zagadnienia, należy zrezygnować z przerabianego innego – mniej ważnego, a dążyć do pełnego opanowania zasadniczego zagadnienia.

3.3.2 Trening

Trening polega na systematycznym ćwiczeniu czynności sensorycznych (umysłowych) lub motorycznych (praktycznych) dla uzyskania określonego poziomu wyszkolenia indywidualnego lub zespołowego, którego celem jest doskonalenie, odtworzenie, podtrzymanie lub podwyższenie umiejętności szkolonych.

Istotą treningu jest to, że szkolony przez systematyczne powtarzanie czynności wyrabia w sobie określone nawyki i zachowania lub umiejętności elastycznego zastosowania posiadanej wiedzy w praktyce. Trening prowadzi się także, gdy cele szkolenia programowego nie zostały osiągnięte, nie uzyskano odpowiedniego poziomu wyszkolenia lub istnieje potrzeba jego odtworzenia.

Przebieg treningu uzależniony jest od charakteru wykonywanych czynności praktycznych. Rozpoczyna się od podania tematu, wskazania celów i znaczenia wyodrębnionych umiejętności. Częścią główną treningu jest wykonywanie czynności pod nadzorem instruktora (kierownika treningu) w dalszej części samodzielnie. Częścią końcową treningu jest prowadzona przez instruktora (kierownika treningu) kontrola i ocena stopnia sprawności szkolonych.

3.3.3 Zajęcia praktyczne

Zajęcia praktyczne polegają na praktycznej realizacji zagadnień szkolenia programowego z różnych przedmiotów szkolenia programowego. Celem tych zajęć jest:

1. przekazanie wiedzy.
2. nauka i doskonalenie umiejętności.
3. zgranie w działaniu zespołowym.

Zajęcia te prowadzone są w ramach całego procesu szkolenia programowego. Zajęcia praktyczne mogą być prowadzone w tzw. zgrupowaniach szkoleniowych jako elementy szkolenia blokowego, potokowego lub zintegrowanego.

3.3.4 Zajęcia taktyczne

Zajęcia taktyczne (taktyczno – specjalne) są formą szkolenia składającą się z zagadnień szkoleniowych i obejmującą określony zakres tematyczny. Realizuje się je w ramach szkolenia programowego między innymi na szczeblu drużyny i plutonu (równorzędnych). W czasie tych zajęć wykorzystywana jest już nabyta, w toku szkolenia programowego, wiedza i umiejętności.

Zajęcia taktyczne integruje pozostałe przedmioty szkolenia bojowego i prowadzą do przygotowania pododdziałów do działań bojowych zgodnie z przeznaczeniem.

3.3.5 Modele instruowania

Dowódca drużyny w szkoleniu wojskowym przede wszystkim żołnierzy w okresie szkolenia podstawowego i specjalistycznego wykorzystuje dwa zasadnicze modele instruowania: **podstawowy** i **problemowy**.⁶

Podstawowy model instruowania stosuje się głównie w początkowym okresie szkolenia.

Model ten obejmuje następujące czynności instruktora:

1. UCZYŁ WAS BĘDĘ....

Podanie treści zagadnienia w sposób ogólny, a w razie potrzeby podanie innych krótkich wiadomości wprowadzających.

2. CZYNNOŚĆ TA SŁUŻY DO....

Określenie celu szkolenia, tzn. do czego ta czynność będzie służyła i kiedy będzie ją wykonywał (wykorzystywał).

3. WPROWADZAM W SYTUACJĘ TAKTYCZNĄ.....

⁶ „Realizacja szkolenia bojowego w trakcie szkolenia podstawowego” – poradnik 2006

Podaje się krótkie wiadomości o przeciwniku i siłach własnych oraz własnego pododdziału po to, aby szkolony zrozumiał zasadność uczenia się i wykonywania danej czynności.

4. WYKONUJE SIĘ JĄ NA KOMENDĘ.....

Podaje się komendy, na jaką daną czynność się wykonuje.

5. POKAZUJĘ

Wykonuje wzorowy pokaz.

6. POKAZUJĘ I OMAWIAM.....

Instruktor pokazuje daną czynność z jednoczesnym szczegółowym i metodycznym objaśnieniem.

7. POKAZUJĘ NA TEMPĘ (POKAZUJĘ ETAPAMI)....

Jeżeli istnieje możliwość nauczania danej czynności na tempę, to należy szkolonym zademonstrować je z jednoczesnym objaśnieniem.

8. PRAKTYCZNE ĆWICZENIA

Ćwiczenia do poprawnego opanowania. Instruktor wydaje komendy, kontroluje wykonanie czynności przez szkolonych (na przemian, a nie całością grupy) jednocześnie korygując ewentualne błędy.

9. OMÓWIENIE ZREALIZOWANEGO SZKOLENIA:

- 1) najczęściej popełnianych błędów;
- 2) sposobu ich usunięcia;
- 3) najlepiej i najsłabiej ćwiczących;
- 4) zadań do wykonania podczas samokształcenia.

Problemowy model instruowania stosowany jest wówczas, gdy szkoleni posiadają już odpowiedni zasób wiedzy i umiejętności, potrafią też samodzielnie rozwiązywać problemy taktyczne. Szkolenie modelem problemowym obejmuje następujące czynności instruktora:

1. WPROWADZAM W SYTUACJĘ TAKTYCZNĄ.....

Podaje się krótkie wiadomości o położeniu oraz działaniu przeciwnik i siłach własnych oraz własnego pododdziału z czego wynika potrzeba przerobienia właściwego do danej sytuacji zagadnienia szkoleniowego.

2. OKREŚLENIE SPOSOBU DZIAŁANIA PRZEZ SZKOLONYCH

Określenie przez szkolonych najskuteczniejszego sposobu działania w określonej sytuacji.

3. AKCEPTACJA SPOSOBU DZIAŁANIA

Instruktor uzupełnia i akceptuje najwłaściwszy sposób działania.

4. WYKONUJE SIĘ JĄ NA KOMENDĘ.....

Podaje się komendy, na jaką daną czynność się wykonuje.

5. POKAZUJĘ

Wykonuje wzorowy pokaz.

6. POKAZUJĘ I OMAWIAM.....

Instruktor pokazuje daną czynność z jednoczesnym szczegółowym i metodycznym objaśnieniem.

7. PRAKTYCZNE ĆWICZENIA

Ćwiczenia do poprawnego opanowania. Instruktor wydaje komendy, kontroluje wykonanie czynności przez szkolonych (na przemian, a nie całością grupy) jednocześnie korygując ewentualne błędy.

8. OMÓWIĆ PRACĘ SZKOLONYCH Z UWZGLĘDNIENIEM:

- 1) najczęściej popełnianych błędów.
- 2) sposobu ich usunięcia.
- 3) zadań do wykonania podczas samokształcenia.

Opisane modele instruowania stanowią wzorzec postępowania instruktora. Pokazane rozwiązania można korygować stosowanie do przedmiotu, w którym szkolimy, rezygnując z poszczególnych punktów np. sytuacji taktycznej, bądź ćwiczeń na tempa.

ZAPAMIĘTAJ! W etapie szkolenia drużyny ze względu na brak możliwości przeprowadzenia pokazu działania całości drużyny, należy szczegółowo omówić sposób wykonania zadania.

3.4 Ocena wyszkolenia na szczeblu drużyny

W trakcie realizacji szkolenia przeprowadza się cykliczne sprawdzenia zakresu opanowanej wiedzy i umiejętności, pozwalające ocenić stopień wyszkolenia indywidualnego żołnierzy i zespołowego pododdziału. Przedmiotowy tematyczny zakres egzaminów oraz strzelań i ćwiczeń (zajęć) taktycznych podlegających ocenie po zakończeniu okresu (cyklu) szkolenia zawarty jest w programach szkolenia.

Na szczeblu drużyny nie prowadzi się ewidencji szkolenia. Ewidencję wyników prowadzi się od szczebla plutonu (odpowiedzialny dowódca plutonu), który odpowiada za prowadzenie „*Dziennika ewidencji szkolenia*”. W dzienniku tym prowadzi się ewidencję ocen uzyskanych przez żołnierzy i pododdziały do szczebla plutonu. Sposób jego prowadzenia i ewidencji ocen sprecyzowany jest w instrukcji prowadzenia dziennika.

Wyniki szkolenia mogą być ewidencjonowane przez dowódcę drużyny w „Karcie indywidualnego wyszkolenia” prowadzaną w niektórych jednostkach wojskowych.

Podstawowym dokumentem ewidencyjnym prowadzonym przez instruktora na punkcie nauczania będą listy wyników strzelań/listy ocen uzyskanych przez szkolonych.

3.4.1 Ocena norm szkoleniowych

Jednym z elementów oceny wyszkolenia żołnierzy czy też pododdziałów jest stosowanie norm szkoleniowych⁷. Wyniki wykonania norm szkoleniowych przez żołnierzy (pododdział) uwzględnia się jako jeden z elementów składowych oceny za dany przedmiot szkolenia. Jeżeli w trakcie szkolenia normy wykonuje się kilkakrotnie, to ocenę wystawia się na podstawie średniej arytmetycznej w danym dniu szkoleniowym. Wykonanie norm szkoleniowych ocenia się:

1. **bardzo dobrze** - jeśli żołnierz (pododdział) wykonał normę w pełni prawidłowo w czasie ustalonym dla tej normy.
2. **dobrze** - jeśli żołnierz (pododdział) osiągnął czas ustalonej do oceny dobrej; jeśli żołnierz (pododdział) osiągnął czas na ocenę bardzo dobrą, lecz popełnił jeden błąd (nieprzestrzeganie kolejności czynności nie powodujących uszkodzeń sprzętu wojskowego, nieprzestrzeganie niezbędnych wymogów instrukcyjnych).
3. **dostatecznie** - jeśli żołnierz (pododdział) osiągnął czas ustalonej do oceny dostatecznej dobrej; jeśli żołnierz (pododdział) osiągnął czas na ocenę dobrą lub bardzo dobrą, lecz popełnił odpowiednio jeden lub dwa błędy (nieprzestrzeganie kolejności czynności nie powodujących uszkodzeń sprzętu wojskowego).
4. **niedostatecznie** - jeśli żołnierz (pododdział) naruszył warunki bezpieczeństwa, nie osiągnął czasu na ocenę pozytywną, popełnił więcej niż dwa błędy albo osiągnął czas na ocenę dostateczną ale popełnił jeden błąd.

Ocenę indywidualną żołnierza lub ocenę pododdziału za wykonanie określonych norm z danego przedmiotu ustala się na podstawie średniej arytmetycznej z dokładnością do jednej setnej w następujący sposób:

„bardzo dobrze” – średnia arytmetyczna wynosi co najmniej 4,51

„dobrze” – średnia arytmetyczna wynosi co najmniej 3,51

„dostatecznie” – średnia arytmetyczna wynosi co najmniej 2,51.

Ogólną ocenę wystawia się następująco:

⁷ Zbiór norm szkoleniowych dla pododdziałów wojsk pancernych i zmechanizowanych DWLqđ. Wewn. 159/2010

1. przy ocenie dwóch norm, z których jedną oceniono na ocenę niedostateczną – ogólna ocena jest dostateczna, jeśli druga jest co najmniej dobra.
2. przy ocenie trzech norm, z których jedną oceniono na ocenę niedostateczną – ogólną ocenę ustala się na podstawie średniej arytmetycznej, lecz wówczas ocena nie może być niższa niż dostateczna.
3. przy ocenie czterech i więcej norm ogólną ocenę ustala się na podstawie średniej arytmetycznej lecz aby ocena była pozytywna warunkiem koniecznym jest uzyskanie co najmniej 70% ocen pozytywnych.
4. ocenę zbiorczą pododdziału za normy z danego przedmiotu stanowi średnia wszystkich ocen uzyskanych za normy przez pododdziały z uwzględnieniem warunków opisanych powyżej.

Na zakończenie danego okresu szkolenia żołnierza lub pododdziału należy przeprowadzić sprawdzian norm szkoleniowych.

3.4.2 Ocena szkolenia strzeleckiego

Ocena poziomu wyszkolenia strzeleckiego⁸ ma na celu śledzenie postępów w szkoleniu i podejmowanie takich działań szkoleniowych, aby żołnierze utrzymali kondycję strzelecką na określonym poziomie.

Strzelania przygotowawcze, szkolne, bojowe i sytuacyjne pododdziału ocenia się według czterostopniowej skali ocen: 5,4,3,2 z uwzględnieniem średnich arytmetycznych, z dokładnością do jednej setnej, w następujący sposób:

„bardzo dobrze” – średnia arytmetyczna wynosi co najmniej 4,51

„dobrze” – średnia arytmetyczna wynosi co najmniej 3,51

„dostatecznie” – średnia arytmetyczna wynosi co najmniej 2,51.

Ocenę indywidualną za ćwiczenia przygotowawcze oraz strzelania, wystawia się zgodnie z warunkami strzelań. Ogólną ocenę indywidualną ustala się na podstawie średniej arytmetycznej ocen ze wszystkich strzelań oraz ćwiczeń (zrealizowanych w toku szkolenia programowego), a także wykonania norm szkoleniowych oraz znajomości broni i zasad strzelania.

Ogólną ocenę pododdziału ustala się na podstawie średniej arytmetycznej ocen ze wszystkich strzelań (zrealizowanych w toku szkolenia programowego), ćwiczeń

⁸ Program strzelań z broni strzeleckiej (DD/7.0.2) Szkol.807/2005+uzupełnia

w rzucaniu granatami ręcznymi, norm szkoleniowych oraz znajomości broni i zasad strzelania.

3.4.3 Ocena wyszkolenia drużyny

Po zakończeniu zgrywania drużyny, poddawana ona jest sprawdzianowi w ramach zawodów użytecznie – bojowych. Powinny one być przeprowadzone na poligonie lub w przypadku braku takich możliwości, na przykoszarowym placu ćwiczeń taktycznych, zarówno w warunkach dziennych, jak i nocnych.

Powyższy sprawdzian powinien wykazać stopień opanowania praktycznych umiejętności z przedmiotów szkolenia bojowego i wybranych przedmiotów szkolenia logistycznego z tematyki obowiązującej w tym okresie szkolenia.

Ponadto powinien umożliwić poszczególnym drużynom wykazanie się inicjatywą, umiejętnością pracy w zespole i wysokim poziomem wyszkolenia.

Ocenie podlega również dowódca drużyny w zakresie planowania, organizowania i dowodzenia drużyną w trakcie realizacji zadań.

3.5 Urządzenia wspomagające proces szkolenia.

W nauczaniu i doskonaleniu umiejętności żołnierzy wykorzystujemy wiele urządzeń wspomagających proces szkolenia. Stanowią one techniczne wyposażenie sal wykładowych oraz bazy garnizonowej i poligonowej. Wśród nich możemy wyróżnić między innymi:

1. muszka pokazowa uniwersalna;
2. diafragma uniwersalna.
3. ekran do „trójkąta błędów”.
4. szkło kontrolne.
5. urządzenie do nauki i kontroli celowania typu TCW-5S „Cyklop”.
6. laserowy symulator strzelań.
7. amunicja szkolna i treningowa.

3.5.1 Muszka pokazowa uniwersalna

Muszka pokazowa uniwersalna służy do demonstrowania szkolonym prawidłowego położenia muszki w stosunku do szczerbiny oraz zgrania przyrządów celowniczych w stosunku do celu.

Podczas nauki celowania instruktor ustawia prawidłowo muszkę w szczybinie celownika (równą muszkę) i po objaśnieniu poleca szkolonym, aby każdy z nich kilkakrotnie ustawił ją (równą muszkę) w zademonstrowany przez siebie sposób. Następnie omawia niewłaściwe ustawienie przyrządów celowniczych (muszka – wysoka, niska, lewa, prawa) wskazując jednocześnie wpływ takiego błędu na celność strzelania. Podczas omawiania błędów związanych z nieprawidłowym zgraniem przyrządów celowniczych należy posługiwać się tablicą poglądową lub rysunkiem wykreślonym na tablicy, który obrazuje ułożenie przestrzelin przy różnych ułożeniach muszki.

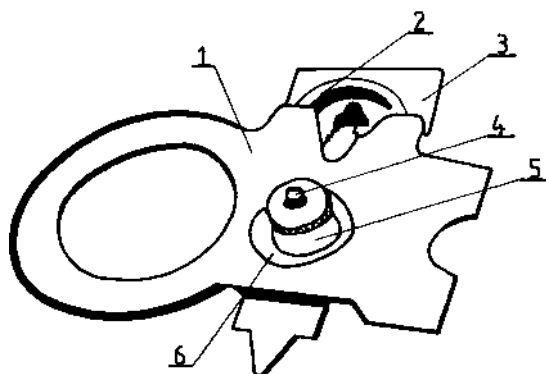

Rys. 8. Muszka pokazowa uniwersalna: 1 - płytką górną; 2 - płytką środkową; 3 - płytką dolną; 4 – kotek z gwintem; 5 - nakrętka zaciskowa; 6 – podkładka

3.5.2 Diafragma uniwersalna

Diafragma uniwersalna służy do pokazania szkolonym i sprawdzenia prawidłowego celowania, nabywania wprawy w celowaniu równą muszką oraz utrzymania jej podczas strzelania.

W celu pokazania właściwego położenia równej muszki w szczybinie celownika instruktor mocuje diafragmę do broni i ustawia przeziernik tak aby w jego otworze widoczna była równa muszka. Następnie nakazuje każdemu szkolonemu obejrzeć położenie muszki i zapamiętać je. W celu sprawdzenia opanowania oraz doskonalenia umiejętności szkolonych ustawiania równej muszki, instruktor zmienia położenie przeziernika diafragmy i nakazuje samodzielnie ustawić równą muszkę. W razie zauważenia niedokładności tłumaczy, na czym polega błąd i wyjaśnia jakie skutki może to powodować w czasie strzelania. Następnie nakazuje ponownie ustawić równą muszkę po czym sprawdza wykonanie tej czynności.

Kolejnym etapem w nauczaniu poprawnego celowania jest szkolenie z wykorzystaniem diafragmy i stojaka. Instruktor umocowuje broń z diafragmą w stojaku. Na diafragmie

ustawia równą muszkę, celuje w określony punkt (np. czarny krąg umieszczony na tarczy lub ekranie do „trójkąta błędów”). Następnie po zaciśnięciu mechanizmu stojaka, instruktor pokazuje właściwe wycelowanie broni, tłumacząc jednocześnie jak należy celować (równą muszkę zgrywać z punktem celowania). Zmieniając położenie broni i diafragmy, instruktor nakazuje szkolonym kolejno wykonywać ćwiczenie. Kontrolując czynności wykonywane przez szkolonych, powinien wykrywać popełnione błędy i wymagać ich uniknięcia.

Posługując się diafragmą można również omówić wpływ zmian nastaw celownika na przesuwanie się położenia osi przewodu lufy w stosunku do linii celowania stosując następujący sposób:

1. ustawić broń z diafragmą umocowaną na stojaku w odległości 15-20 metrów od ekranu z naniesionym na arkuszu białego papieru punktem celowania (czarny krążek o średnicy 2-3 cm).
2. przy różnych nastawach celownika (4, 6, 8, 10) po wycelowaniu do punktu celowania zaznaczyć na tarczy punkt wraz z nastawami celownika.
3. wyjaśnić szkolonym na podstawie naniesionych punktów wpływ zmian nastaw celownika na donośność prowadzonego ognia.

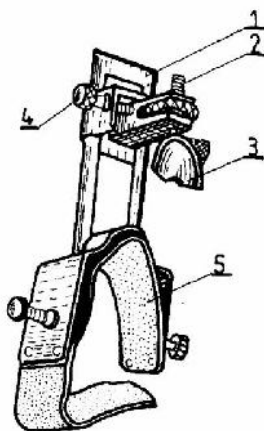

Rys. 9. Diafragma uniwersalna: 1 - wspornik; 2 - śruba podniesieniowa; 3 - okular z przeziernikiem; 4 - śruba ustawcza pozioma; 5 - uchwyt (podstawa) do nałożenia na komorę zamkową

3.5.3 Ekran do „trójkąta błędów”

Jest to przyrząd do nauki celowania i sprawdzania jednolitości celowania. Podczas szkolenia jest używany wraz ze wskaźnikiem. Do nauczania jednolitości celowania można przystąpić wówczas gdy szkolony opanuje zasady celowania za pomocą diafragmy, wykonując następujące czynności:

1. ekran z przymocowaną kartką białego papieru ustawia się w odległości 10 metrów od stojaka z bronią. Odległość tą mierzy się od środka stojaka do płaszczyzny ekranu.
2. instruktor nakazuje jednemu ze szkolonych przyłożyć wskaźnik do kartki papieru umocowanej w ekranie. Sam natomiast dokładnie wcelowuje broń pod czarny krąg wskaźnika, po czym zaciska mechanizm stojaka, unieruchamia broń i nakazuje wyznaczonemu żołnierzowi zaznaczyć to położenie na ekranie i oznaczyć je punktem K (punkt kontrolny).
3. następnie szkolony z zamocowanego na stojaku karabinka, posługując się przyrządami celowniczymi oznacza kolejne trzy punkty bez zmiany położenia broni, korygując tylko położenie wskaźnika na tarczy ekranowej.
4. instruktor wraz ze szkolonym podchodzi do ekranu i nakazuje mu połączyć liniami ciągłymi naniesione na kartkę punkty celowania. Sam zaś przykłada wskaźnik ze skalą ocen do tarczy ekranowej. W wyniku połączenia trzech punktów powstaje trójkąt, który powinien się mieścić w jednym z otworów sprawdzianu. Od średnicy otworu, w którym znalazły się zaznaczone punkty, zależy ocena jednolitości celowania wykonanego przez szkolonego. Skala ocen obejmuje cztery stopnie:
 - 1) „bardzo dobrze” – jeżeli średni punkt trójkąta uchylił się od punktu kontrolnego nie więcej niż 5 mm, a cały trójkąt mieści się w otworze 3 mm sprawdzianu;
 - 2) „dobrze” – jeżeli trójkąt mieści się w otworze 5 mm sprawdzianu;
 - 3) „dostatecznie” - jeżeli trójkąt mieści się w otworze 10 mm sprawdzianu;
 - 4) „niedostatecznie” - jeżeli trójkąt nie mieści się w otworze 10 mm sprawdzianu.

Naukę jednolitego celowania za pomocą ekranu i wskaźnika można prowadzić na rzeczywistych odległościach.

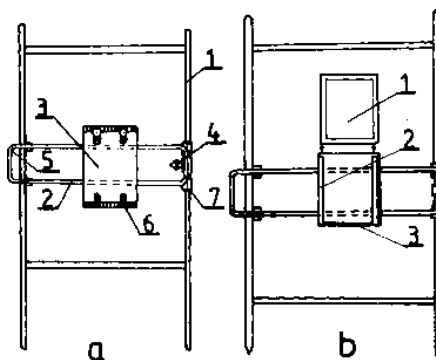

Rys. 10. Ekran metalowy do trójkąta błędów: a - w wersji oryginalnej: 1 - rama; 2 - wspornik ruchomy; 3 - tarcza ekranowa; 4 - śruba zaciskowa; 5 - uchwyt wspornika; 6 - płyta przyciskowa; 7 - tuleja wodząca; b - w wersji zmodernizowanej: 1 - ekran z kartką białego papieru; 2 - szyny do wsuwania ekranu; 3 - występ ograniczający.

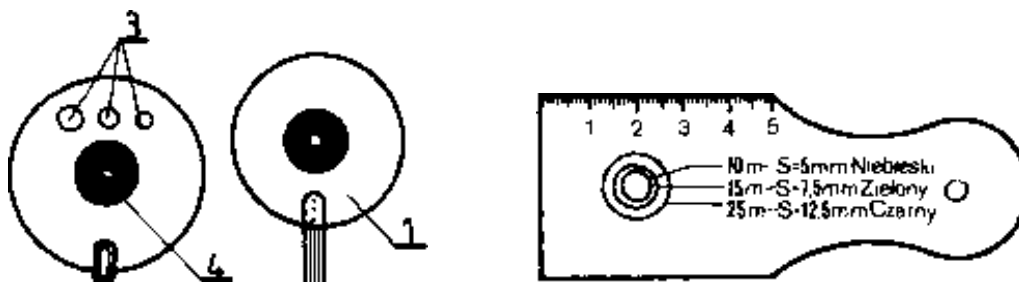

Rys. 11. Przybory do kontroli jednolitości celowania: a - wskaźniki ręczne: 1 - tarcza; 2 - rękojeść; 3 - otwory do oceniania trafień; 4 - otwór, przez który zaznacza się punkty na kartce papieru; b - sprawdzian

3.5.4 Szkło kontrolne

Służy ono do kontroli dokładności celowania przed ściągnięciem języka spustowego i w czasie ściągnięcia go oraz do nauki wstrzymywania oddechu we właściwym momencie (po wydechu) przed oddaniem strzału. Szkło kontrolne zwykłe i uniwersalne umożliwia instruktorowi jednoczesne obserwowanie szczerbiny, muszki i punktu celowania niezależnie od postawy strzeleckiej. Patrząc przez szkło kontrolne, można ocenić czynności każdego szkolonego związane z naprowadzeniem równej muszki pod punkt celowania i położenie broni w chwili ściągnięcia języka spustowego. Na podstawie położenia równej muszki w stosunku do punktu celowania w chwili ściągnięcia języka spustowego instruktor ocenia szkolonego. Po wykonaniu przez szkolonego czynności celowania i oddania strzału instruktor omawia popełniane błędy, wyjaśnia ich wpływ na celność strzelania oraz sposób ich unikania. Po czym nakazuje szkolonemu powtórzyć ćwiczenie aż do osiągnięcia przez niego odpowiednich rezultatów.



Rys. 12. Szkło kontrolne

3.5.5 Urządzenie do nauki i kontroli celowania typu TCW-5S „Cyklop”

Służy do nauki, kontroli i oceny dokładności celowania podczas szkolenia i treningów ogniowych z broni strzeleckiej. Umożliwia ono prowadzenie na monitorze ciągłej obserwacji punktu wycelowania broni, a po oddaniu strzału pokazuje miejsce trafienia. Obiekt celowania może być dowolny w zależności od wskazań instruktora (np. figura bojowa nr 23). Urządzenie składa się z laptopa oraz zespołu lunetki z mikrokamerą i akustycznym czujnikiem uderzenia iglicy. Zespół lunetki mocuje się pod lufą broni, a następnie justuje w taki sposób, aby punkt wycelowania broni wyznaczony linią przyrządów celowniczych pokrywał się na ekranie laptopa z punktem wyznaczonym przez znacznik wycelowania. Podczas procesu naprowadzania broni znacznik wycelowania wskazuje na ekranie miejsce na tarczy (obiekcie celowania), w które wycelowana jest broń. Ściągnięcie języka spustowego i uderzenie kurka lub iglicy powoduje zadziałanie czujnika akustycznego i „zamrożenie” obrazu. Na ekranie laptopa wyświetlany jest nieruchomy obraz celu zarejestrowany przez kamerę w momencie uderzenia iglicy, a wskaźnik celowania pokazuje miejsce trafienia. „Odmrożenie” obrazu następuje po naciśnięciu przycisku start.

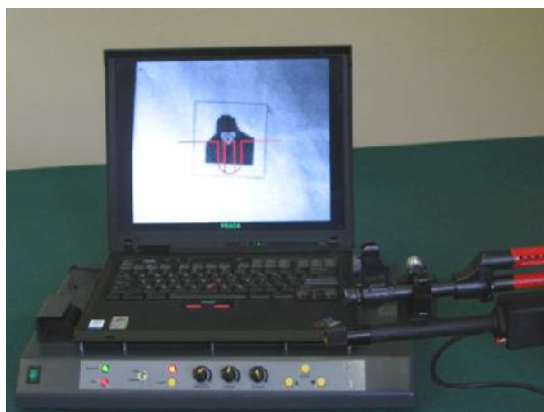

Rys. 13. TCW-5S „Cyklop

3.5.6 Laserowy symulator strzelań

Składa się on z nadajnika oraz figur bojowych z zamontowanymi na nich dekodernami promieniowania laserowego. W nadajniku jest generowana wiązka laserowa odzwierciedlająca balistykę toru lotu pocisku. Symulator jest zaopatrzony w układ, który uzależnia trafienie celu od właściwej oceny odległości do niego, dokonanej przez strzelającego. Jej wartość wprowadza się do nadajnika przez zmianę nastaw celowniczych jego obiektywu. Nadajnik symulatora jest montowany pod lufą karabinka (karabinu maszynowego) lub na pokrywie komory zamkowej, albo znajduje się łącznie z przyrządami celowniczymi. Łączność między nadajnikiem, tarczą a komputerem, w którym są zbierane

informacje o wynikach strzelań, odbywa się drogą radiową. Istotnym elementem systemu są optoelektroniczne tarcze sylwetkowe. Symulator można stosować w czasie ćwiczeń taktycznych jedno lub dwustronnych. Przeznaczony jest do:

1. symulowania ognia prowadzonego z broni pokładowej i uzbrojenia wozu bojowego.
2. urealnianie sytuacji pola walki.
3. nauki i doskonalenia umiejętności doboru i wykorzystania warunków terenowych do maskowania ruchu wozu bojowego.
4. prowadzenie strzelania w trakcie ćwiczeń.

W system symulatorów mogą być włączone inne rodzaje uzbrojenia, takie jak miny oraz dodatkowy sprzęt np. tarcze. Wykorzystywać je mogą wszystkie rodzaje wojsk.

3.5.7 Amunicja - szkolna i treningowa

Naboje i granaty szkolne – są wykorzystywane do nauczania budowy i zasad ich użytkowania. Mają one taki sam wygląd jak naboje i granaty bojowe, przy czym: naboje od kalibru 5,56 mm do 14,5 mm mają 3-6 wzdłużnych wgnieceń na łusce i zbitą spłonkę; naboje przeciwpancerne i granaty oraz zapalniki są oznaczone białym paskiem oraz namalowanym napisem lub cechą „SZKOLNY”.

Naboje i granaty treningowe – służą do nauki ładowania magazynków i taśm oraz ładowania i rozładowania broni, natomiast granaty treningowe – do nauczania rzutów. Są pomalowane na czarno i oznaczone napisem „TRENINGOWY”.

Naboje i granaty nasadkowe ćwiczebne są przeznaczone do prowadzenia ćwiczeń przygotowawczych i strzelań szkolnych, a ręczne granaty ćwiczebne – do wykonywania ćwiczeń w rzucaniu granatami. Są pomalowane na czarno oraz oznaczone czerwonym paskiem i napisem „ĆWICZEBNY”.

Naboje ślepe – wykorzystuje się podczas nauczania prowadzenia ognia oraz do pozorowania pola walki. Umiejętne stosowanie naboji tego rodzaju pozwala wyeliminować lęk (obawę) szkolonych przed daniem strzału. Podczas stosowania naboików ślepych należy zachować ostrożność i każdorazowo podczas zajęć instruktor ma obowiązek przypomnieć szkolonym warunki bezpieczeństwa w obchodzeniu się z nimi.

Rozdział 4 DZIAŁANIE DRUŻYNY NA POLU WALKI

4.1 Proces dowodzenia dowódcy drużyny oraz podstawowe dokumenty dowodzenia

4.1.1 Założenia ogólne

Proces dowodzenia to cykl informacyjno – decyzyjny realizowany przez dowódców, jednakowy na wszystkich poziomach dowodzenia polegający na cyklicznej realizacji czynności w ramach funkcji dowodzenia. Umożliwia realizację funkcji dowodzenia i jest traktowany jako cykl decyzyjny. Składa się z powtarzalnych faz, etapów i czynności. Proces dowodzenia obejmuje cztery fazy:

1. ustalenie położenia.
2. planowanie.
3. stawianie zadań.
4. kontrola.

Ustalenie położenia

Jest to ciągły proces realizowany na każdym szczeblu dowodzenia, trwający przez cały czas prowadzenia działań. Polega na: pozyskiwaniu, gromadzeniu, porządkowaniu, przechowywaniu, wartościowaniu, porównywaniu i przedstawianiu wszelkiego rodzaju informacji dotyczących: wojsk własnych, przeciwnika i warunków prowadzenia działań.

Cel - stworzenie dowódcy jasnego i przejrzystego obrazu sytuacji, na podstawie którego może on ją ocenić, podjąć decyzję, postawić zadania i kierować działaniami.

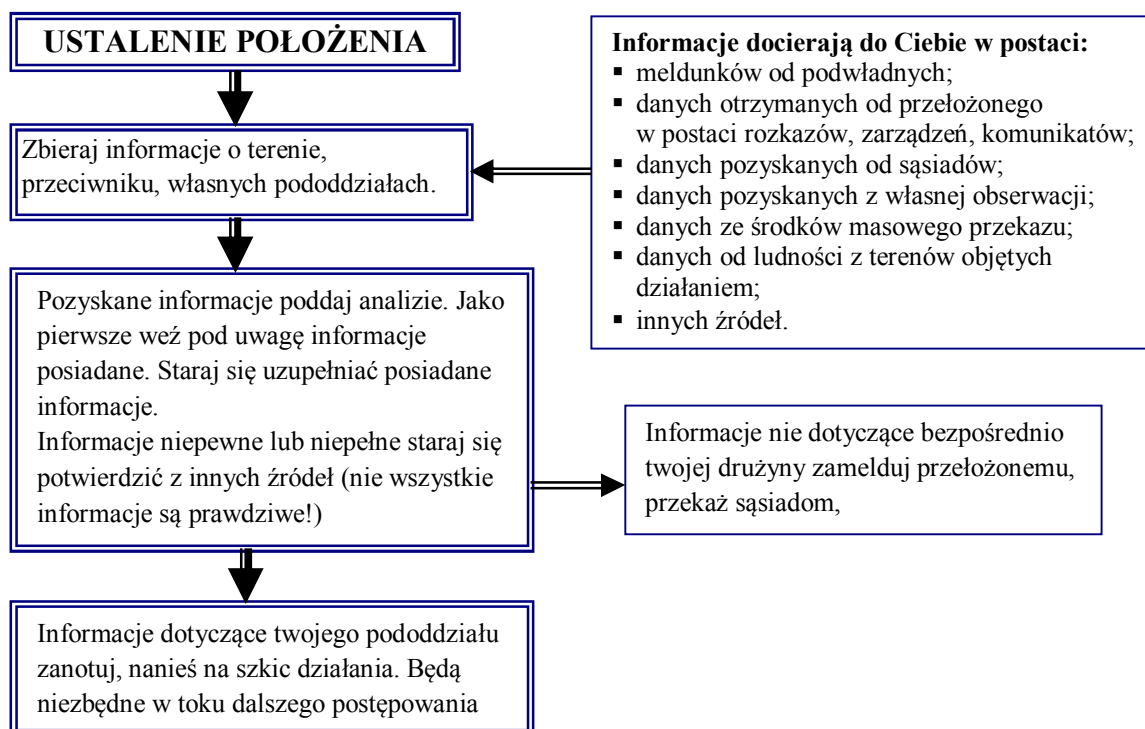

ZAPAMIĘTAJ! Ustalenie położenia prowadzi przez cały okres działań. Każda informacja jest ważna.

Planowanie

Jest drugą fazą procesu dowodzenia. Odgrywa szczególną rolę, ponieważ w trakcie jej realizacji dokładnym analizom i ocenom podlegają:

1. zadanie otrzymane od przełożonego.
2. wszystkie czynniki wpływające na wykonanie zadania.

Ocena sytuacji – jest to pierwszy etap fazy planowania.

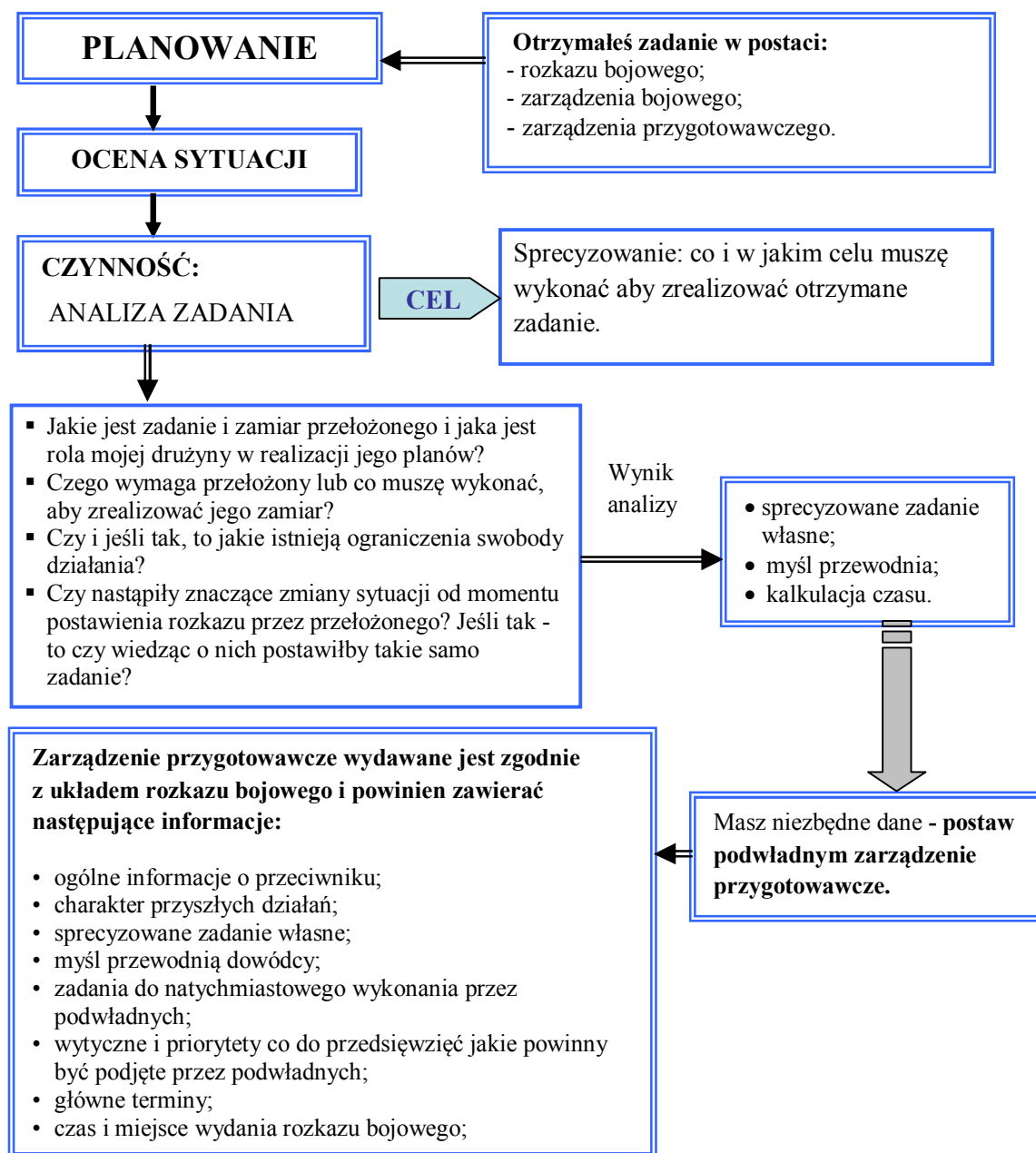

ZAPAMIĘTAJ! Zarządzenie przygotowawcze może rozpocząć przygotowywanie drużyny do działania. Daje podwładnym szczegółowe wytyczne w zakresie przygotowania się do działania.

Możesz przejść do kolejnej czynności.

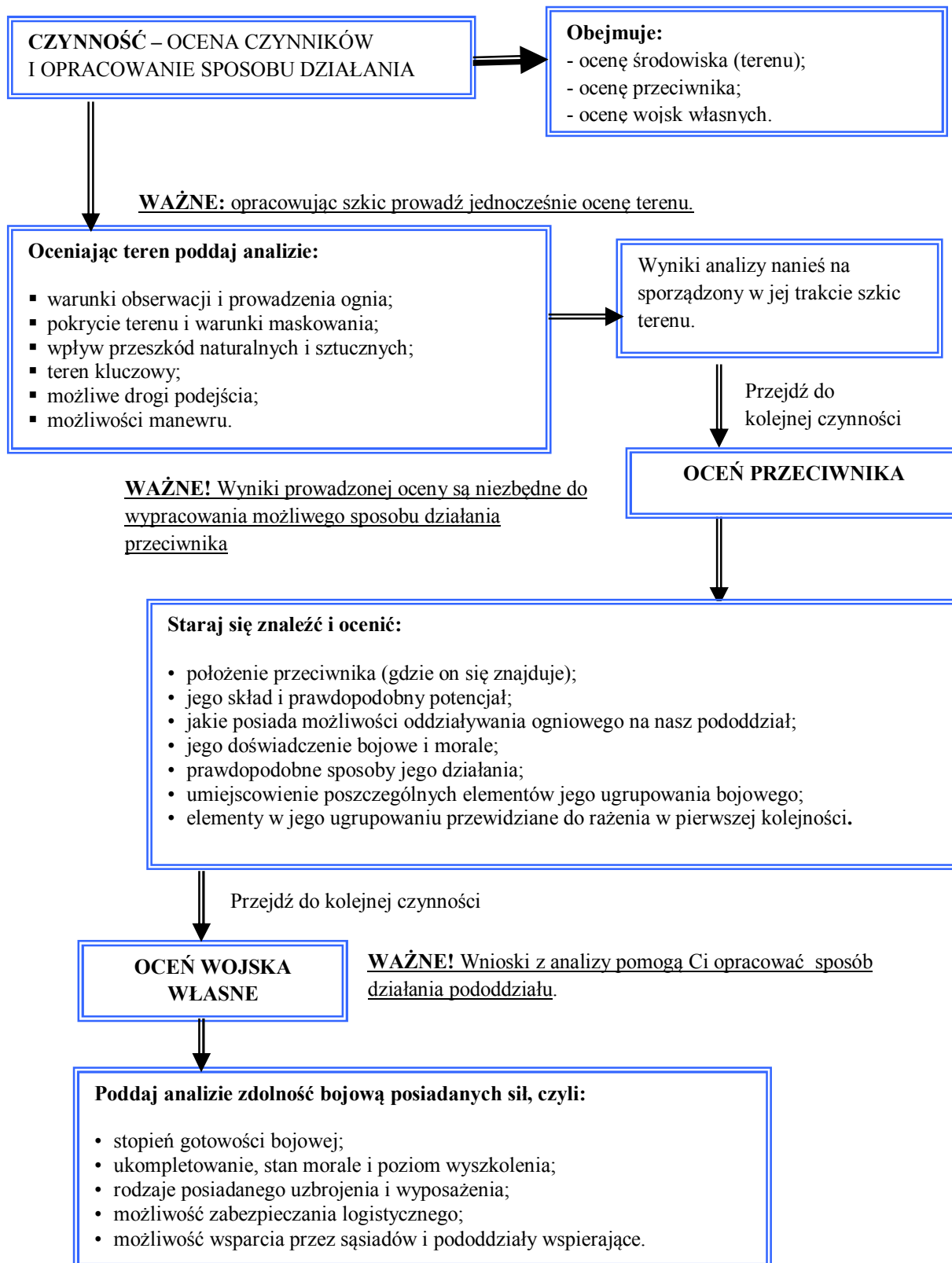

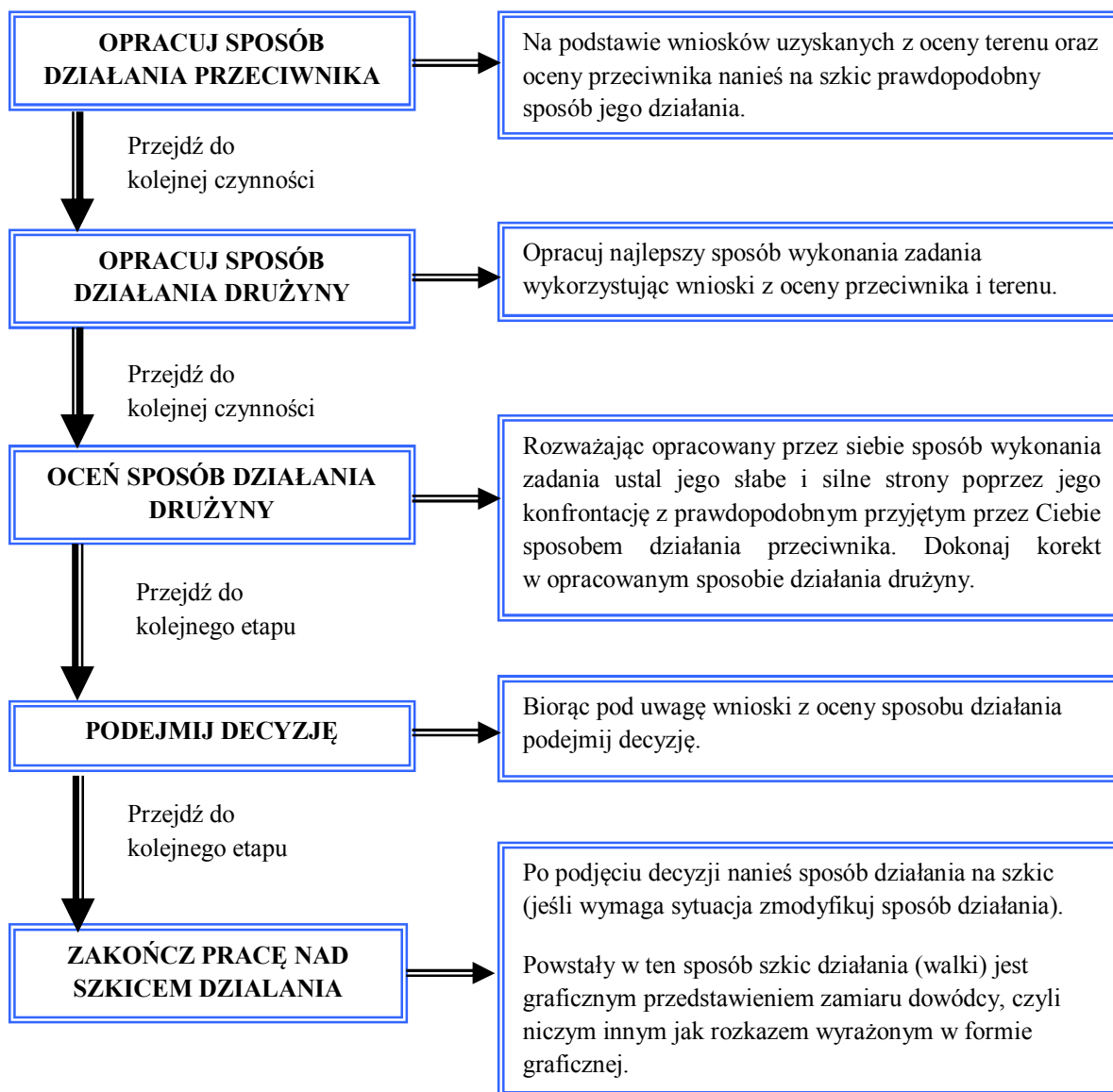

ZAPAMIĘTAJ! Jeśli wykonałeś szkic działania masz niezbędne dane do przejścia do kolejnej fazy - stawiania zadań.

Stawianie zadań

Celem tej fazy jest przekazanie wykonawcom zadań wynikających z decyzji podjętej przez dowódcę. Najlepszym sposobem postawienia zadań jest osobiste ich przekazanie podwładnym przez dowódcę.

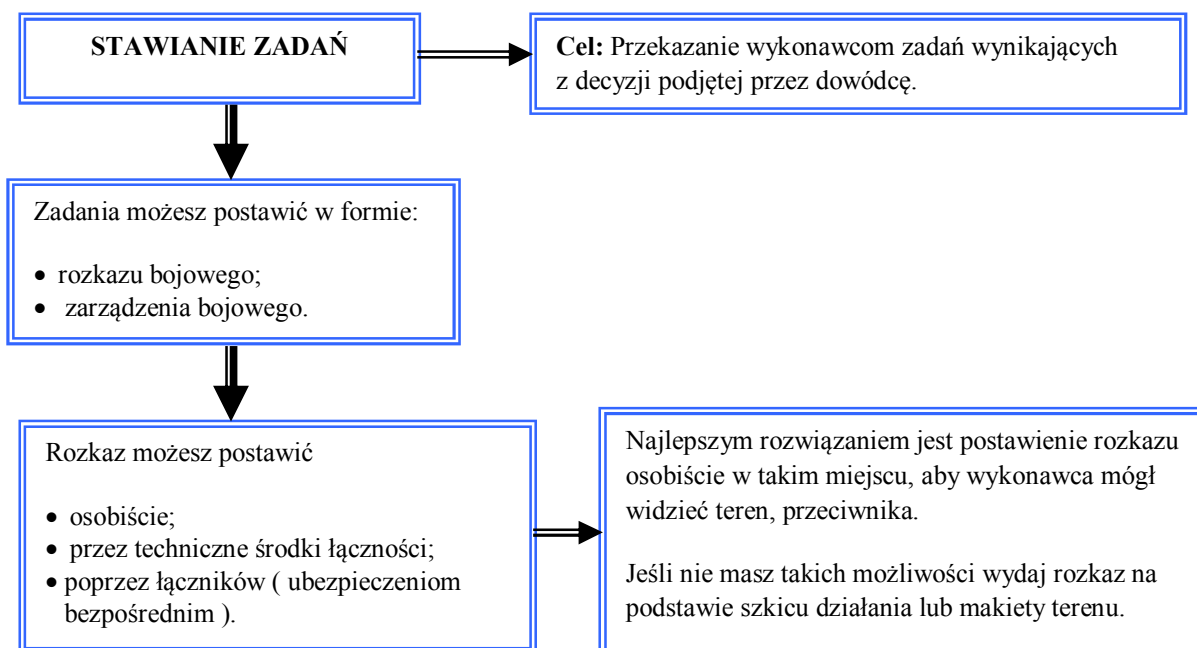

ZAPAMIĘTAJ! Na wykonanie wszystkich czynności faz i etapów procesu dowodzenia masz maksymalnie 1/3 czasu, który dał Ci przełożony. 2/3 czasu należy do podwładnych. Oni także muszą przygotować się do działania.

Jeśli postawisz rozkaz bojowy możesz przejść do ostatniej fazy - kontroli.

Faza kontroli

Stanowi ostatnią, czwartą fazę cyklu decyzyjnego procesu dowodzenia. Zadaniem tej fazy jest zapewnienie ciągłości procesu dowodzenia. Za prowadzenie kontroli odpowiedzialny jest dowódca każdego szczebla dowodzenia.

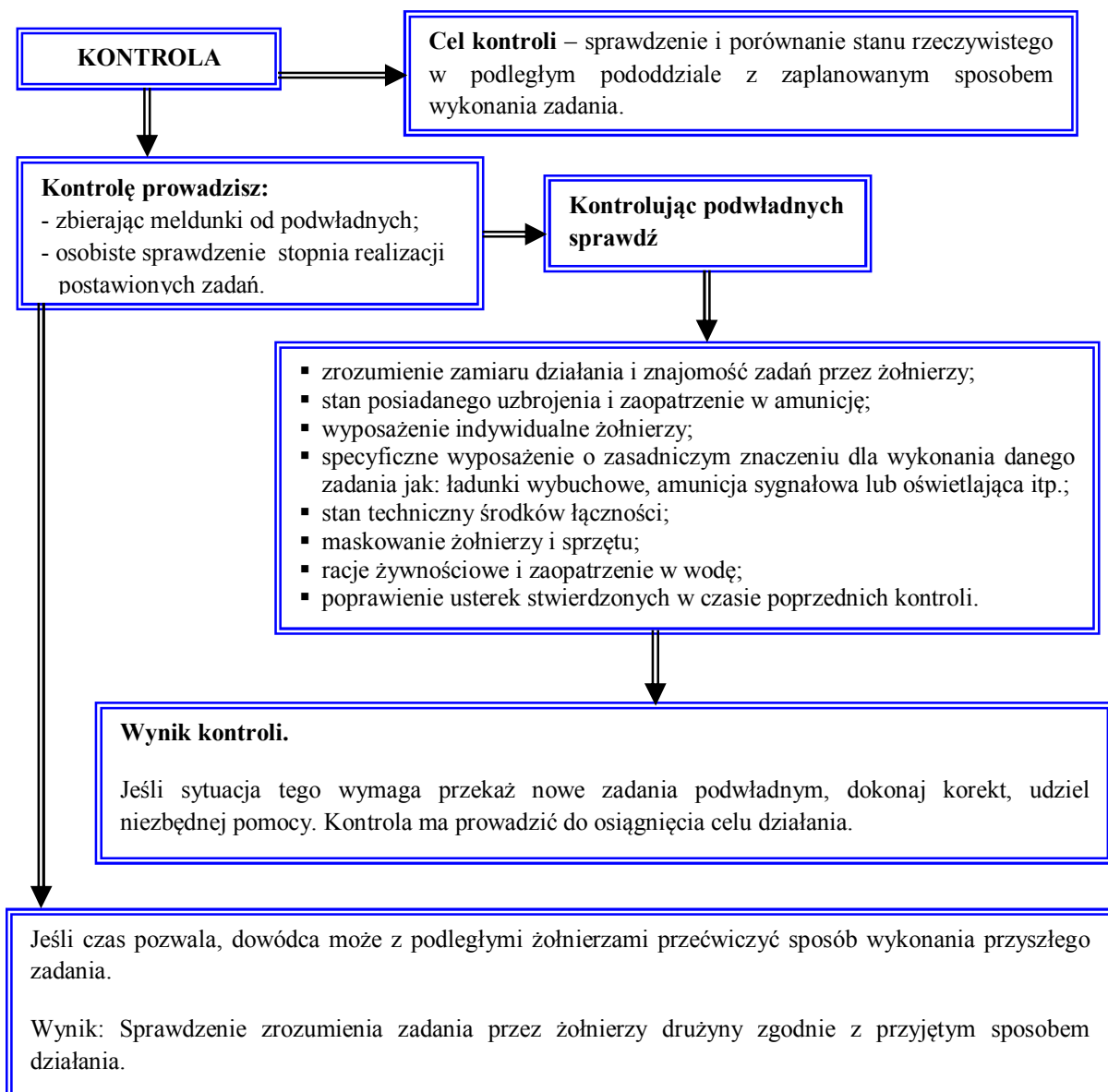

ZAPAMIĘTAJ ! Kontrola to pomoc podwładnemu w rozwiązywaniu problemów, a nie wytykanie mu błędów

Dowódca drużyny w procesie dowodzenia wykonuje jeden graficzny dokument dowodzenia, którym jest szkic działania.

SZKIC DZIAŁANIA - zawiera istotne i potrzebne informacje do postawienia zadań oraz do dowodzenia pododdziałem w walce.

Szkic natarcia zawiera:

1. opis dokumentu;
2. odwzorowanie terenu (jego rzeźbę, pokrycie oraz cechy charakterystyczne);
3. kierunek zasadniczy (kierunek działania);
4. dozory;
5. rozmieszczenie pododdziałów przeciwnika i własnych;

6. linie rozwinięcia, spieszania i ataku;
7. zadania sąsiadów;
8. dokładny wariant działania pododdziału (drużyny) z uwzględnieniem sposobu działania każdego środka ogniowego;
9. rozmieszczenie zapór inżynierskich, oraz miejsce przejść w zaporach;
10. podpis i legendę.

Szkic obrony zawiera:

1. opis dokumentu;
2. odwzorowanie terenu (jego rzeźbę, pokrycie oraz cechy charakterystyczne);
3. kierunek zasadniczy;
4. dozory;
5. rozmieszczenie pododdziałów przeciwnika i własnych;
6. spodziewane kierunki ataku przeciwnika;
7. rozmieszczenie wszystkich środków ogniowych drużyny, ich sektory ognia i obserwacji oraz ich zasięgi ognia skutecznego;
8. miejsca ześrodkowania ognia;
9. pododdziały sąsiadujące i ich zadania;
10. rozmieszczenie zapór inżynierskich oraz przejścia w nich;
11. stanowiska zapasowe oraz planowany sposób ich zajęcia;
12. podpis i legendę.

Oprócz wymienionych elementów szkiców działania mogą zostać naniesione na szkic inne elementy, które mają wpływ na prowadzenie walki i są pomocne w czasie stawiania zadań.

Formy stawiania zadań przez dowódcę drużyny

W toku przygotowania i prowadzenia walki dowódca drużyny ustnie stawia zadanie w formie: rozkazów (zarządzeń) i komend. Może je wydawać przez techniczne środki łączności i ustalone sygnały dowodzenia.

Zarządzenie przygotowawcze

Głównym celem wydania zarządzenia przygotowawczego jest rozpoczęcie przygotowania pododdziału do działania. W zarządzeniu przygotowawczym dowódca drużyny podaje podwładnym następujące informacje:

1. ogólne informacje o przeciwniku;
2. charakter przyszłych działań;
3. sprecyzowane zadanie własne;
4. myśl przewodnią dowódcy;

5. zadania do natychmiastowego wykonania przez podwładnych;
6. wytyczne i priorytety co do przedsięwzięć jakie powinny być podjęte przez podwładnych;
7. główne terminy;
8. czas i miejsce wydania rozkazu bojowego.

Przykładowe zarządzenie przygotowawcze do natarcia

1. *Przeciwnik został zatrzymany w odległości około 40 km na północ w rejonie m. Biedrusko. Jest to pododdział zmechanizowany wzmocniony czołgami. Obrona zorganizowana jest w oparciu o budynki na skraju miejscowości.*
2. *Nasz pluton wykona natarcie z marszu. Na czas natarcia wzmocnieni zostaniemy obsługą granatnika MK-19.*
3. *Naszym zadaniem będzie opanowanie budynku.*
4. *Do godzin wieczornych będziemy przygotowywać się do natarcia w zajmowanym rejonie.*
5. *Szef kompanii będzie tu o godzinie 11.00 i dostarczy niezbędny sprzęt i amunicję. Oprócz standardowego wyposażenia pobierzemy dodatkowe granaty ręczne oraz sprzęt do wyważenia drzwi. Sprzęt do wyważenia drzwi pobiera szer. Kowalski. Odpowiedzialny za pobranie granatów szer. Lis. Amunicję do granatnika MK-19 pobierze szer. Kos. Amunicja do wozu bojowego zostanie dostarczona siłami plutonu zaopatrzenia o godzinie 11.15 w miejsce skrzyżowania dróg. Mechanik kierowca i działonowy o tej godzinie pojechać wozem w ten rejon i uzupełnić jednostkę ognia wozu. Tankowanie wozów odbędzie się w rejonie 2 plutonu. Kierowca o godzinie 10.00 zatankować tam wóz. Indywidualnie sprawdzić sprzęt OPChem. Do godziny 10.00 zameldować mi o brakach i uszkodzeniach sprzętu. Działonowy operator o godzinie 11.30 przybędzie technik uzbrojenia w celu usunięcia niesprawności mechanizmu podniesienia armaty. Do godziny 13.30 sprawdzić nastawy zerowe i działanie wszystkich układów przedziału bojowego.*
6. *Szer. Palak pobrać od szefa kompanii opatrunki osobiste i zestawy autostrzykawek. Szer. Grajek o godzinie 9.45 udać się w rejon kpo gdzie zaopatrzy cię ratownik medyczny.*
7. *Udaję się teraz do dowódcy plutonu. Rozkaz bojowy wydam w tym miejscu o godzinie 14.30. Pod moją nieobecność dowodzi st. szer. Kowalski.*

Rozkaz bojowy

W oparciu o szkic działania i notatki przygotowane podczas fazy planowania dowódca drużyny wydaje rozkaz bojowy.

Układ rozkazu bojowego

Dozory:

wskazanie dozoru w terenie, podanie jego numeru, nazwy dozoru, odległość w metrach np.

1. Samotne drzewo na wzgórzu, dozór 1, odległość 600m
2. D2.....odległość.....
3. D3 odległość.....

Dozory wskazuje się z lewej do prawej. Jeżeli na kierunku działania drużyny znajdują się dozory wskazane przez dowódcę plutonu, dowódca drużyny powinien je wskazać, nie zmieniając ich nazwy i numeracji.

1. SYTUACJA

- a) przeciwnik – w tym punkcie dowódca drużyny podaje dostępne informacje o przeciwniku otrzymane w rozkazie dowódcy plutonu, uzupełnione o własne wnioski z oceny przeciwnika.
- b) siły własne – informacje dotyczące zadania i zamiaru działania plutonu, zadania sąsiadów w kolejności: pododdział z przodu, z lewej, prawej strony, z tyłu. Zadania pododdziałów wspierających.
- c) zmiany w podporządkowaniu – jeżeli na czas prowadzenia walki do drużyny został przydzielony pododdział (środek ogniowy) należy podać tę informację. Wydzielając środek ogniowy na korzyść innego pododdziału należy podać czas działania w innej strukturze, przełożonego oraz miejsce spotkania.

2. ZADANIE

Krótko przedstawione zadanie drużyny.

3. REALIZACJA

- a) zamiar – podane w tym punkcie informacje zawierają myśl przewodnią, dokładny sposób działania drużyny, określając manewr, uszykowanie drużyny i kolejność realizacji zadań cząstkowych;
- b) zadania dla podległych żołnierzy – dokładne zadanie i sposób działania każdego żołnierza oraz ich rola w przedstawionym wcześniej sposobie działania.
- c) działonowy.....
- d) celowniczy kmPK.....
- e) itd.

- f) wytyczne koordynujące - szczegóły dotyczące współdziałania takie jak: linie, rubieże, czasy, kierunki, drogi podejścia, drogi marszu, punkty spotkania itp.

4. ZABEZPIECZENIE LOGISTYCZNE

- a) Zabezpieczenie materiałowe (rozmieszczenia punktów zaopatrzenia, sposób i terminy uzupełnienia środków materiałowych, jednostki zużycia);
- b) Zabezpieczenie techniczne (rozmieszczenie elementów pododdziałów remontowych, sposób ewakuacji uszkodzonego UiSW);
- c) Zabezpieczenie medyczne: (rozmieszczenie punktów opatrunkowych i sposób organizacji zabezpieczenia medycznego na szczeblu plutonu i drużyny).

5. DOWODZENIE I ŁĄCZNOŚĆ

- a) dowodzenie – wskazanie miejsca dowódcy oraz jego zastępcy.
- b) łączność – sygnały dowodzenia z rozkazu bojowego przełożonego dotyczące manewrów pododdziałem i ogniem, uzupełnione o własne, organizacja łączności, kryptonimy, częstotliwości.

Zarządzenie bojowe

W wypadku zmiany sytuacji lub sposobu działania dowódca drużyny może dokonać zmian w wydanym wcześniej rozkazie bojowym posługując się zarządzeniem bojowym. Stawiając to zarządzenie dowódca omawia tylko te punkty rozkazu bojowego, które uległy zmianie.

Układ zarządzenia bojowego jest taki sam jak rozkazu bojowego.

Meldunek bojowy

W celu zapoznania przełożonego z aktualną sytuacją pododdziału z własnej inicjatywy lub na jego żądanie składany jest meldunek bojowy. Należy składać go po każdym zakończonym etapie działania. Składa się go ustnie, czasami może być składany pisemnie.

Układ meldunku bojowego

1. Przeciwnik (pododdziały będące w styczności, działanie przeciwnika podczas okresu objętego meldunkiem, ocena sił przeciwnika, wnioski).
2. Sytuacja wojsk własnych (położenie drużyny, sąsiadów, krótki opis i wynik działań w okresie objętym meldunkiem).
3. Zabezpieczenie logistyczne (ukompletowanie i stan środków materiałowo – technicznych).
4. Inne informacje.
5. Ocena rozwoju sytuacji (w następnej kolejności drużyna będzie realizowała, prośby).

4.2 Podstawowe znaki wojskowe oraz ich zastosowanie

ZNAK WOJSKOWY – to element graficznego dokumentu bojowego służący do przedstawienia jednostek, środków ogniowych, jednostek sprzętowych lub zobrazowania charakteru działania. Do przedstawienia sytuacji na dokumencie graficznym używa się dwóch rodzajów znaków:

1. Punktowych.
2. Liniowych i konturowych.

Znaki punktowe – to znaki służące do odwzorowania elementów, których nie da się przedstawić w skali dokumentu, takich jak: stanowiska ogniowe, obserwacyjne, stanowiska dowodzenia, jednostki sprzętowe, środki ogniowe. Znaki punktowe orientowane są zgodnie z kierunkiem ich działania z wyjątkiem znaków pododdziałów, stanowisk dowodzenia i obserwacyjnych, które wrysowuje się w orientacji pionowej.









Znaki konturowe i liniowe – wrysowywane są w skali dokumentu czyli na podstawie znaku jesteśmy w stanie określić rzeczywistą długość linii, powierzchnię rejonów, stanowisk, punktów oporu, które przedstawiają.

W sytuacji nanoszenia na dokument graficzny elementu, którego nie da się określić znakiem taktycznym dopuszcza się wrysowanie go innym znakiem i opisanie go w legendzie dokumentu.

Kategorie znaków:

Rozróżniamy cztery podstawowe kategorie znaków:

1. nieznany (ramka w kształcie koniczyny czterolistnej rysowana w kolorze czarnym lub żółtym).
2. swój, własny (ramka w kształcie prostokąta lub koła rysowana w kolorze czarnym lub niebieskim).
3. neutralny (ramka w kształcie kwadratu rysowana w kolorze czarnym lub zielonym).
4. przeciwnik (ramka w kształcie rombu rysowana w kolorze czarnym lub czerwonym).

PRZYNALEŻNOŚĆ	JEDNOSTKI	SPRZĘT
NIEZNANY (ŻÓŁTY)		
WŁASNY (NIEBIESKI)		
NEUTRALNY (ZIELONY)		
PRZECIWNIKA (CZERWONY)		

Ramki w poszczególnych kategoriach znaków powinny być rysowane w kolorze lub być czarne. Zależać to będzie głównie od koloru tła na jakim są kreślone. Należy dążyć do optymalnego kontrastu między znakiem, a tłem na jakim jest rysowany, tak aby nie naruszyć ogólnej czytelności sytuacji (znaku). Dopuszcza się, aby znaki wewnątrz ramki były kreślone na czarno, wówczas kolor ramki będzie oznaczał przynależność znaku.

Budowa znaku taktycznego

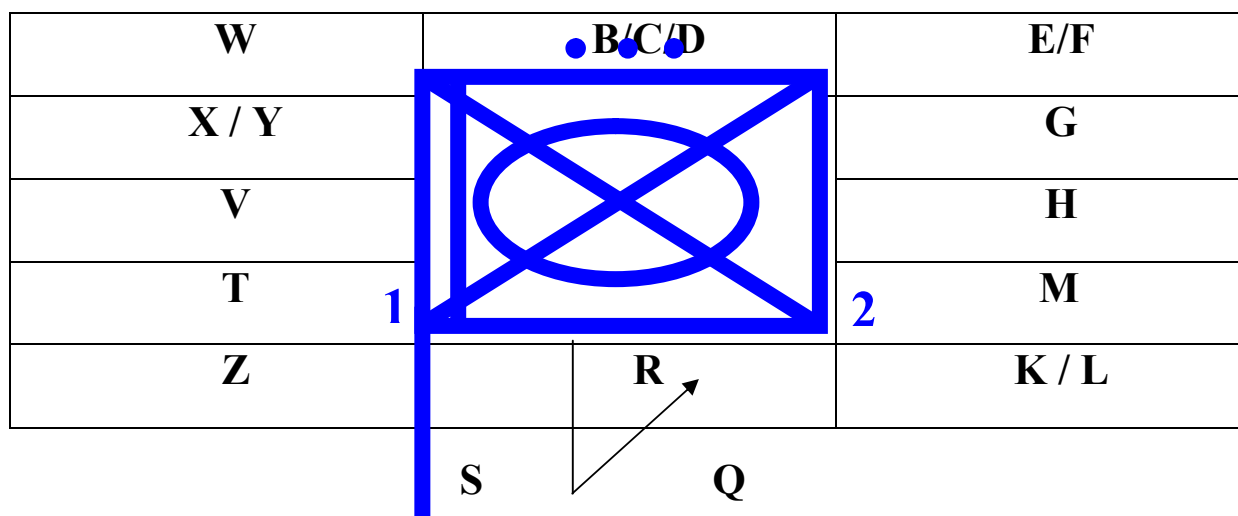









Rozmieszczenie pól opisów znaków określających jednostkę, obiekt, sprzęt, urządzenia itp.

- B – wskaźnik wielkości jednostki;
- C – ilość sprzętu (wskazuje ilość obecnych pozycji), (tylko w odniesieniu do sprzętu);
- D – wskaźnik zgrupowania taktycznego (umieszczenie wskaźnika wielkości w nawiasie oznacza siły zadaniowe, tylko w odniesieniu do jednostek);
- E – prawdopodobnie - znak zapytania (?) wrogi, prawdopodobnie własny, kontrolny (K), treningowy (J);
- F – wzmocniony (+) lub osłabiony (-), (tylko w odniesieniu do jednostek);
- G – informacje sztabowe (komentarze sztabowe; tekst dowolny);

- H – informacje dodatkowe (tekst dowolny);
- K – efektywność bojowa (zdolność bojowa), (tylko w odniesieniu do jednostek – efektywność oraz obiektów – możliwości);
- L – sprzęt sygnałowy (oznacza wykrywalne sygnały elektroniczne; odnosi się tylko do sprzętu przeciwnika);
- M – wyższy szczebel (przełożony), (numer lub nazwa jednostek wyższego szczebla);
- Q – wskaźnik kierunku ruchu (jednostki, sprzęt, obiekty: kierunek w którym przesuwa lub będzie przesuwał się obiekt; uderzenie jądrowe – kierunek wiatru);
- R – wskaźnik mobilności (obrazowe przedstawienie różnych rodzajów mobilności; tylko w odniesieniu do sprzętu);
- S – wskaźnik stanowiska dowodzenia;
- T – specjalne przeznaczenie (oznaczenie numeru jednostki);
- V – typ sprzętu (tylko w odniesieniu do sprzętu – klasa lub typ);
- W – grupa daty, czasu;
- X – wysokość, głębokość (dla samolotów – wysokość, dla obiektów zanurzonych – głębokość, wysokość w metrach sprzętu lub budowli na ziemi);
- Y – położenie (długość i szerokość geograficzna);
- Z – prędkość.

Wskaźnik wielkości jednostki:

WSKAŹNIK	OPIS
	zespół/załoga
	obsługa/sekcja
	drużyna
	pluton
	kompania
	batalion
	pułk
	brygada

Oznaczanie grupy daty, czasu:

Stosuje się następujący sposób oznaczenia daty oraz czasu:

090600 A LIPIEC11

Gdzie:

09 – oznacza dzień miesiąca;

06 – oznacza godzinę;













00 – oznacza minuty;

LIPIEC – oznacza miesiąc (można pominąć gdy dotyczy ona miesiąca bieżącego i nie ma co do tego wątpliwości);

11 – oznacza rok (można pominąć gdy dotyczy ona roku bieżącego i nie ma co do tego wątpliwość);













A - oznacza strefę czasową.

Wskaźnik mobilności:

pojazd kołowy (o ograniczonej mobilności w terenie)				
pojazd kołowy (terenowy)				
pojazd gąsienicowy				

WYBRANE ZNAKI WOJSKOWE

JEDNOSTKI, OSOBY FUNKCYJNE I SPRZĘT

OPIS	ZNAK			
	NIEZNANY	WŁASNY	NEUTRALNY	PRZECIWNIAK
jednostka pancerna				
jednostka piechoty zmechanizowanej				
jednostka piechoty				

zmotoryzowanej				
jednostka przeciwpancerna				
jednostka artylerii				
jednostka rozpoznania (znak podstawowy)				
jednostka OPBMR				
jednostka OPL				
jednostka inżynierska				
jednostka łączności				
stanowisko dowodzenia				
dowódca				
wartownik				
OPIS	ZNAK			
	NIEZNANY	WŁASNY	NEUTRALNY	PRZECIWNIAK
moździerz				
granatnik				
karabin/pistolet maszynowy				

karabin maszynowy lekki (kaliber do 7,62 mm,)				
karabin maszynowy średni (kaliber powyżej 7,62 mm do 12,7 mm)				
karabin maszynowy ciężki (kaliber powyżej 12,7 mm)				
czołg				
bojowy wóz piechoty				
transporter opancerzony				
samochód terenowy				
śmigłowiec				
mina lądowa przeciwpiechotna				
mina przeciwczołgowa				

KIERUNKI I RODZAJE DZIAŁAŃ

Pomocniczy kierunek natarcia własnych wojsk lądowych	
Kierunek natarcia przeciwnika potwierdzona (skrót EN stosujemy wówczas gdy nie korzystamy z kolorów)	
Kierunek własnego natarcia	

Okop strzelecki, stanowisko ogniowe	
-------------------------------------	---

REJONY, ZABEZPIECZENIE DZIAŁAŃ

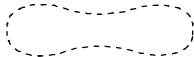
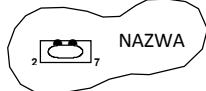
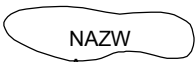
Własny planowany/Na rozkaz				
Rejon ześrodkowania				
<p>Obiekt</p> <p>Fizyczny cel podjętych działań; na przykład dokładnie określony obiekt taktyczny, którego zdobycie i/lub utrzymanie ma istotne znaczenie w planie dowódcy.</p>				
Ześrodkowanie ognia (cyfry oznaczają pododdział odpowiedzialny za rejon)	<table border="1" style="width: 100%; text-align: center;"> <tr> <td style="width: 33%;">1</td> <td style="width: 33%;">2</td> <td style="width: 33%;"></td> </tr> </table>	1	2	
1	2			

MINY	
Pułapka (mina pułapka)	
Grupa min	
Przeciwpiechotne pole minowe	
Przeciwczołgowe pole minowe z przejściem	 <p style="text-align: center; font-size: small;">272100Z SEP - 300400Z SEP</p>

STANOWISKA, PRZEJŚCIA I POSTERUNKI

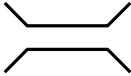
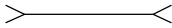
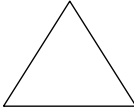
<p>Pomost lub przejście</p> <p>Obszar w polu minowym lub pasie przeszkód, bez uzbrojonych min lub przeszkód, którego szerokość i kierunek pozwala na przejście własnych sił w ugrupowaniu taktycznym</p>	
<p>Przejście, szlak</p>	
<p>Punkt obserwacyjny/posterunek wysunięty</p>	
<p>PRZESZKODY DRUTOWE</p>	
<p>Nieokreślone</p>	<p>x x x x x x x x</p>
<p>Ogrodzenie jednorzędowe</p>	<p>x — x — x</p>
<p>Ogrodzenie dwurzędowe</p>	<p>xx — xx — xx</p>

4.3 Ubezpieczenia na szczeblu drużyny

Ubezpieczenie jest jednym z elementów zabezpieczenia bojowego pododdziału. To podstawowy sposób niedopuszczenia do niespodziewanego uderzenia przeciwnika na pododdziały własne oraz zapewnienia warunków do przygotowania i prowadzenia działań.

4.3.1 Rodzaje ubezpieczeń w zależności od rodzaju działań taktycznych

1. Ubezpieczenie postoju, którego elementami są:
 - 1) oddział czat;
 - 2) czata.
2. Ubezpieczenie marszowe, którego elementami są:
 - 1) przy marszu dofrontowym: awangarda, szpica czołowa, patrol czołowy;
 - 2) przy marszu odfrontowym: ariergarda, szpica tylna, patrol tylny;
 - 3) przy marszu rokadowym (wykonywanym wzdłuż frontu) szpica boczna, patrol boczny.
3. Ubezpieczenie bojowe, którego elementami są:
 - 1) bojowy patrol rozpoznawczy;
 - 2) pluton zmechanizowany jako ubezpieczenie bojowe, organizowane przez batalion w sytuacji braku styczności z przeciwnikiem.
4. Ubezpieczenie bezpośrednie, którego elementami są:
 - 1) placówka;
 - 2) drużyna patrolowa;
 - 3) czujka (podśluch);
 - 4) szperacze;
 - 5) patrole piesze;
 - 6) dyżurne środki ogniowe;
 - 7) wartownicy;
 - 8) dyżurne wozy bojowe;
 - 9) posterunki ochronno-obronne;
 - 10) dyżurna służba ochronno-obronna pododdziału.

4.3.2 Elementy ubezpieczenia bezpośredniego

ELEMENT	SKŁAD	KTO WYSTAWIA	SPOSÓB DZIAŁANIA	ZADANIE
Placówka	Drużyna	Czata oraz pododdział w rejonie rozmieszczenia	<ul style="list-style-type: none"> • działa w odległości do 1,5 km od ubezpieczonego pododdziału; • prowadzi obserwację z przygotowanego stanowiska oporu; • ubezpiecza się czujką i patrolami pieszymi; • na komendę dowódcy czaty niszczy wykryte niewielkie siły przeciwnika; • po wykryciu większych sił przeciwnika wycofuje się lub zabezpiecza wejście do walki sił głównych. 	<ul style="list-style-type: none"> • ubezpieczanie sił i nie dopuszczenie do niespodziewanego ataku na ubezpieczony pododdział; • prowadzenie obserwacji w pasie o szerokości do 500 metrów i niedopuszczenie do przeniknięcia elementów rozpoznawczych przeciwnika; • zwalczanie niewielkich grup przeciwnika; • zatrzymanie osób postronnych i przekazanie ich dowódcy plutonu.
Czujka, podsluch	2-3 żołnierzy	Czata, placówka	<ul style="list-style-type: none"> • działa w odległości wzrokowej nie większej niż 400 m od ubezpieczonego pododdziału; • prowadzi obserwację z dobrze ukrytego stanowiska w pasie działania drużyny lub na jej skrzydle; • nie otwiera ognia do momentu kiedy zostanie zaatakowana; • obsada zmienia się co 2 - 4 godziny. 	<ul style="list-style-type: none"> • obserwacja i nasłuch; • powiadamianie o sytuacji w pasie działania placówki; • alarmowanie; • wycofanie się w wypadku wykrycia jej stanowiska.
Patrol pieszy	2-3 żołnierzy	czata, placówka, pododdział w rejonie rozmieszczenia	<ul style="list-style-type: none"> • trasę i odległość działania określa dowódca drużyny; • porusza się po wyznaczonej trasie skrycie; • melduje o wykrytym przeciwniku; • przechwytuje pojedynczych żołnierzy przeciwnika. 	<ul style="list-style-type: none"> • uzupełnienie luk między pododdziałami; • niedopuszczenie do przeniknięcia elementów rozpoznawczych przeciwnika; • prowadzenie obserwacji.
			<ul style="list-style-type: none"> • działa w odległości wzrokowej od ubezpieczonego pododdziału; 	<ul style="list-style-type: none"> • obserwacja i prowadzenie

Dyżurny środek ogniowy	obsługa km lub granatnika	Pluton, drużyna	<ul style="list-style-type: none"> • obsada zmienia się co ok. 2 godziny; • żołnierze zajmują wskazane stanowisko ogniowe i przygotowują je pod względem inż. i maskowania; • na wypadek pojawienia się przeciwnika otwiera ogień lub melduje o tym dowódcy; • wycofuje się na sygnał dowódcy drużyny. 	<p>ognia we wskazanym sektorze;</p> <ul style="list-style-type: none"> • meldowanie o wykrytych celach; • niedopuszczenie do niespodziewanego uderzenia w pododdział.
Drużyna patrolowa	drużyna w wozie bojowym	patrol czołowy, boczny, tylny, bojowy patrol rozpoznawczy	<ul style="list-style-type: none"> • działa w odległości umożliwiającej wsparcie ogniem sił patrolu; • porusza się przed pododdziałem, który ubezpiecza; • niewielkie grupy przeciwnika niszczy z marszu; • w wypadku napotkania większych grup przeciwnika spieszą się i z zajętej rubieży zabezpiecza wejście do walki patrolu lub wycofuje się. 	<ul style="list-style-type: none"> • prowadzenie rozpoznania drogi marszu; • sprawdzenie miejsc dogodnych do zorganizowania zasadzek, minowania odcinków dróg, mostów, wiaduktów, skrajów lasów, wzniesień itp.; • obserwacja okrężna oraz rozpoznawanie zakrytych odcinków terenu w pobliżu drogi marszu; • szukanie dróg obejścia nieprzejezdnych odcinków drogi marszu.
Dyżurny wóz bojowy	BWP, Czołg, KTO	Każdy pluton piechoty i czołgów	<ul style="list-style-type: none"> • działa w ugrupowaniu plutonu; • załoga przebywa w wozie w stałej gotowości; • drużyna w wozie lub w stanowiskach w pobliżu wozu; • prowadzi obserwację i nasłuch; • zmienia się co 2 -4 godziny. 	<ul style="list-style-type: none"> • być w gotowości do walki z przeciwnikiem; • prowadzenie obserwacji okrężnej i obserwacji przestrzeni powietrznej; • być w gotowości do wyjazdu we wskazany rejon w celu podjęcia walki z przeciwnikiem.
Szperacze			<ul style="list-style-type: none"> • działają w odległości wzrokowej; • na sygnał dowódcy opuszczają wóz bojowy i rozpoznają wskazany rejon; 	<ul style="list-style-type: none"> • rozpoznanie wskazanych odcinków drogi marszu; • rozpoznanie miejsc niebezpiecznych w pobliżu

	min. 2 żołnierzy	Drużyna patrolowa	<ul style="list-style-type: none"> • w celu zwiększenia odległości działania szperaczy dowódca może zwiększyć ich ilość; • mają na sobie tylko niezbędne wyposażenie, przygotowani są do rozpoznania drogi marszu pod kątem skażenia, zaminowania. 	drogi marszu; <ul style="list-style-type: none"> • rozpoznanie innych miejsc wskazanych przez dowódcę drużyny.
Wartownicy przy wozach (pojazdach)	żołnierz	drużyna, pluton	<ul style="list-style-type: none"> • działają w ugrupowaniu plutonu, drużyny; • pełnią służbę na wskazanym posterunku. 	<ul style="list-style-type: none"> • ochrona, zatrzymywanie osób nie znających hasła.
Posterunki ochronno-obronne	1 - 2 żołnierzy	pluton na polecenie przełożonego	<ul style="list-style-type: none"> • działają w ugrupowaniu kompanii, plutonu; • pełnią służbę zgodnie z zasadami służby wartowniczej. 	<ul style="list-style-type: none"> • ochrona powierzonego mienia, sprzętu.
Dyżurna służba ochronno-obronna	2 - 3 żołnierzy	Kompania	<ul style="list-style-type: none"> • działa w rejonie rozmieszczenia kompanii; • pełnią służbę zgodnie z założeniami regulaminu ogólnego. 	<ul style="list-style-type: none"> • wyznacza się podoficera i 1 -2 dyżurnych.

4.3.3 Ubezpieczenia realizowane przez dowódcę drużyny

Ubezpieczenie bezpośrednie to elementy zapobiegające przeniknięciu i niespodziewanemu uderzeniu przeciwnika naziemnego na ubezpieczany pododdział. Ubezpieczenia bezpośrednie są realizowane na każdym szczeblu dowodzenia i w każdych warunkach. Bezpośrednim wykonawcą jest dowódca drużyny. Organizuje je samodzielnie lub na rozkaz przełożonego.

4.3.3.1 Informacje przekazywane żołnierzom przez dowódcę drużyny w zadaniu do organizacji ubezpieczenia bezpośredniego

PLACÓWKA

Dowódca drużyny w rozkazie do działania jako placówka musi zawrzeć:

1. informacje na temat pododdziałów przeciwnika i jego prawdopodobny sposób działania.
2. prawdopodobne kierunki, podejścia przeciwnika.
3. zadanie i charakter działania drużyny, plutonu, pododdziałów sąsiednich

i wspierających.

4. pas ognia drużyny, dokładnie przedstawione zadanie drużyny i rolę żołnierzy w tym zadaniu, a w tym sposób działania placówki i jej ubezpieczeń w razie pojawienia się przeciwnika.
5. sposób organizacji ubezpieczenia bezpośredniego placówki.
6. rozmieszczenie środków ogniowych w stanowisku oporu i ich sektory obserwacji i ognia.
7. organizację zabezpieczenia materiałowego, technicznego i medycznego.
8. sposób dowodzenia drużyną i obowiązujące sygnały.

DRUŻYNA PATROLOWA

Dowódca drużyny w rozkazie do działania jako drużyna patrolowa musi zawrzeć:

1. informacje na temat pododdziałów przeciwnika i jego prawdopodobny sposób działania.
2. prawdopodobne kierunki, rubieże możliwego działania pododdziałów przeciwnika.
3. zadanie i charakter działania drużyny, plutonu, pododdziałów sąsiednich i wspierających.
4. dokładnie przedstawione zadanie drużyny i rolę żołnierzy w tym zadaniu.
5. sposób działania drużyny podczas prowadzenia rozpoznania obiektów terenowych.
6. sposób działania drużyny na wypadek wykrycia przeciwnika, terenu skażonego, zaminowanych lub nieprzejezdnych odcinków dróg.
7. wyznaczenie i określenie sposobu działania szperaczy.
8. organizację zabezpieczenia materiałowego, technicznego i medycznego.
9. sposób dowodzenia drużyną i obowiązujące sygnały.

CZUJKA, PODSŁUCH

Stawiając rozkaz dla obsady czujki, podsłuchu dowódca drużyny musi zawrzeć następujące informacje:

1. prawdopodobny kierunek podejścia przeciwnika.
2. dokładne wskazanie stanowiska w terenie.
3. sposób zajęcia stanowiska i zmiany obsady ubezpieczenia.
4. obowiązki w zakresie obserwacji, sposób powiadamiania i alarmowania.
5. sposób i sygnał wycofania się na stanowisko w składzie drużyny.

DYŻURNY ŚRODEK OGNIOWY

Stawiając rozkaz dla obsady dyżurnego środka ogniowego dowódca drużyny musi zawrzeć następujące informacje:

1. prawdopodobny kierunek podejścia przeciwnika.
2. dokładne wskazanie stanowiska w terenie.
3. sposób zajęcia stanowiska i zmiany obsady ubezpieczenia.
4. obowiązki w zakresie obserwacji, sposób powiadamiania i alarmowania.
5. sposób zwalczania celi.
6. zachowanie na wypadek podejścia przeciwnika.
7. sposób i sygnał do wycofania się na stanowisko w składzie drużyny.

PATROL PIESZY

Stawiając rozkaz dla patrolu pieszego dowódca drużyny musi zawrzeć następujące informacje:

1. prawdopodobny kierunek podejścia przeciwnika.
2. wskazanie trasy patrolowania.
3. hasło i odzew obowiązujące w rejonie rozmieszczenia pododdziału.
4. czas pełnienia obowiązków, sposób i miejsce zmiany składu patrolu.
5. zachowanie na wypadek wykrycia przeciwnika.
6. postępowanie z osobami zatrzymanymi i miejsce ich doprowadzenia.

DYŻURNY WÓZ BOJOWY

Stawiając rozkaz dla obsady dyżurnego wozu bojowego dowódca drużyny musi zawrzeć następujące informacje:

1. wskazanie stanowiska.
2. wskazanie sektora obserwacji.
3. określenie stopnia rozbudowy stanowiska ogniowego.
4. sposób działania w wypadku pojawienia się przeciwnika.
5. sposób alarmowania i powiadamiania o zagrożeniu.
6. czas pełnienia obowiązków i sposób zmiany obsady ubezpieczenia.

SZPERACZE

Stawiając rozkaz dla szperaczy dowódca drużyny musi zawrzeć następujące informacje:

1. wyznaczenie żołnierzy działających jako szperacze.
2. wyznaczenie starszego szperacza.
3. ich miejsce w wozie i sygnał do opuszczenia wozu.
4. sposób działania podczas rozpoznawania obiektów.
5. sposób powiadamiania i alarmowania.
6. sposób działania po wykryciu przeciwnika.
7. sygnał do zajęcia miejsc w wozie bojowym.

WARTOWNICY PRZY WOZACH

1. Miejsce i czas pełnienia służby oraz sposób zmiany.
2. Hasło i odzew obowiązujące w rejonie rozmieszczenia pododdziału.
3. Sposób postępowania na wypadek podejścia przeciwnika, osób postronnych.
4. Sposób powiadamiania i alarmowania.

4.4 Drużyna w obronie

4.4.1 Założenia ogólne

Obrona jako podstawowy rodzaj walki jest działaniem zamierzonym lub wymuszonym, zwykle podejmowanym, kiedy przeciwnik posiada inicjatywę, w celu udaremnienia lub odparcia jego natarcia, zadania mu maksymalnych strat, utrzymania zajmowanego stanowiska oporu, zyskania czasu oraz stworzenia warunków do działań zaczepnych.

RODZAJE OBRONY:

1. obrona manewrowa;
2. obrona pozycyjna.

4.4.2 Rola i miejsce drużyny w obronie w składzie plutonu

Drużyna w zależności od sytuacji taktycznej, przechodzi do obrony w styczności z przeciwnikiem lub bez styczności z nim. W składzie plutonu drużyna jako zadanie otrzymuje obronę wyznaczonego stanowiska oporu. W ramach tego zadania jej działanie polegało będzie na zwalczaniu nacierającego przeciwnika w wyznaczonym pasie ognia, załamaniu jego natarcia lub zmuszenie go do podjęcia walki w niekorzystnym dla niego terenie. Umieszczenie i szerokość stanowiska oporu drużyny zależy od możliwości bojowych, miejsca w ugrupowaniu plutonu, właściwości terenu oraz przewidywanej siły przeciwnika i sposobu jego działania.

4.4.3 Działanie drużyny w obronie

Przygotowanie drużyny do obrony w zależności od sposobu przechodzenia do obrony rozpoczyna się w momencie wydania przez dowódcę plutonu zarządzenia przygotowawczego lub rozkazu bojowego.

Czynności dowódcy drużyny po otrzymaniu zadania do obrony

1. Po otrzymaniu zadań do obrony dowódca drużyny realizuje czynności ujęte w fazie planowania procesu dowodzenia szczególną uwagę zwracając na:
 - 1) ocenę terenu pod kątem rozmieszczenia środków ogniowych i możliwości przeprowadzenia manewrów ogniem;
 - 2) określenie czasu oraz zakresu prac w ramach inżynierskiej rozbudowy stanowiska oporu;
 - 3) sprecyzowanie sposobu wykonania zadania (podjęcie decyzji), wybór dozorów;
 - 4) ukończenie szkicu działania drużyny w obronie, przygotowanie rozkazu bojowego.
2. Zajęcie wskazanego stanowiska oporu.
3. Zorganizowanie obserwacji i ubezpieczenia (wyznaczenie dyżurnego środka ogniowego).
4. Wydanie rozkazu bojowego.

Żołnierz w rozkazie dowódcy drużyny do obrony musi otrzymać między innymi:

 - 1) dozory;
 - 2) miejsce głównego i zapasowego stanowiska oporu (ZSO) oraz drogę przemieszczenia do ZSO;
 - 3) sektor prowadzenia ognia i obserwacji;
 - 4) sposób i kolejność zwalczania celi;
 - 5) miejsca ześrodkowania ognia drużyny;
 - 6) zakres prac fortyfikacyjnych;
 - 7) czas gotowości systemu ognia i gotowości do obrony.
5. Sprawdzenie zajęcia stanowisk ogniowych przez żołnierzy (rozmieszczenie drużyny w stanowisku oporu).
6. Organizuje pobranie przydzielonych środków materiałowych.
7. Kieruje pracami związanymi z przygotowaniem stanowiska oporu:
 - 1) oczyszczeniem przedpola;
 - 2) sprawdzeniem przebiegu prac inżynierskich;
 - 3) kierowaniem ustawianiem zapór;
 - 4) sprawdzeniem maskowania.
8. Sprawdza gotowość systemu ognia.
9. Melduje dowódcy o gotowości systemu ognia.
10. Nadzoruje i kieruje dalszą rozbudową fortyfikacyjną.
11. Sprawdza gotowość drużyny do obrony.

12. Melduje o gotowości do obrony.

Otrzymanie zadania do obrony

Dowódca drużyny zadanie do obrony otrzymuje w postaci rozkazu bojowego dowódcy plutonu, który określa dokładne miejsce i rolę drużyny w sposobie działania dowódcy plutonu i musi zawierać:

1. prawdopodobne kierunki podejścia przeciwnika.
2. miejsce głównego i zapasowego stanowiska oporu.
3. czas oraz sposób przygotowania stanowiska oporu (w tym informacje na temat rozmieszczenia zapór).
4. pas ognia drużyny.
5. manewry ogniem i pododdziałem na szczeblu plutonu.

Ocena terenu pod kątem rozmieszczenia środków ogniowych i możliwości przeprowadzenia manewrów ogniem.

Oceniając teren pod kątem rozmieszczenia środków ogniowych i możliwości przeprowadzenia manewrów ogniem dowódca drużyny musi wziąć pod uwagę następujące czynniki:

1. ukształtowanie terenu i jego wpływ na wykorzystanie środków ogniowych.
2. pola zakryte i pola martwe.
3. kierunki szczególnie niebezpieczne w pasie ognia.
4. wpływ przeszkód terenowych na prowadzenie ognia.
5. ograniczenia w prowadzeniu obserwacji.

Określenie stanowisk dla poszczególnych środków ogniowych.

Planując rozmieszczenie środków ogniowych dowódca drużyny musi określić:

1. miejsce głównych i zapasowych stanowisk ogniowych.
2. sektory ognia i obserwacji.
3. odległości do charakterystycznych przedmiotów terenowych w pasie ognia drużyny.

Określenie czasu oraz zakresu prac w ramach inżynierskiej rozbudowy stanowiska oporu.

W zależności od czasu jakim dysponuje dowódca drużyny na przygotowanie stanowiska oporu, określa on zakres prac inżynierskich i czas na ich wykonanie. Często zakres ten narzucony będzie przez dowódcę plutonu.

Sprecyzowanie sposobu wykonania zadania, przygotowanie rozkazu bojowego.

Po przeprowadzeniu czynności fazy planowania, dowódca drużyny kończy szkic działania drużyny i przystępuje do przygotowania rozkazu bojowego. Rozkaz bojowy do obrony musi zawierać:

1. posiadane informacje na temat pododdziałów wojsk przeciwnika i prawdopodobnego sposobu jego działania.
2. informacje na temat działania wojsk własnych o szczebel wyżej.
3. zadanie drużyny w zamiarze dowódcy plutonu.
4. zamiar działania dowódcy drużyny i rolę każdego żołnierza.
5. sposób osiągnięcia gotowości drużyny do obrony.

Zajęcie wskazanego stanowiska oporu.

Drużyna może zająć stanowisko oporu na dwa sposoby:

1. zajęcie stanowiska wozem bojowym i spieszenie drużyny na stanowisku oporu gdy możliwe jest rozpoznanie terenu z wozu bojowego (pozwala zająć stanowisko w krótkim czasie dając żołnierzom osłonę przed środkami rażenia przeciwnika).
2. zajęcie stanowiska oporu po wcześniejszym spieszeniu drużyny z wozu bojowego (stosowane za zgodą dowódcy plutonu jeżeli miejsce stanowiska oporu jest niemożliwe do rozpoznania z wozu bojowego).

Zorganizowanie obserwacji i ubezpieczenia.

Pierwszą czynnością realizowaną przez dowódcę drużyny po zajęciu stanowiska oporu jest organizacja obserwacji i ubezpieczenia zagrożonego kierunku. W tym celu dowódca drużyny wystawia:

1. obserwatora;
2. dyżurny środek ogniowy.

Wydanie rozkazu bojowego.

Wydanie rozkazu bojowego odbywa się w stanowisku oporu, w miejscu, z którego widoczny jest cały pas ognia drużyny oraz stanowiska zapasowe. Manewry ogniem i pododdziałem powinny być dokładnie wskazane w terenie. W rozkazie bojowym dowódca drużyny ujmuje przedsięwzięcia do realizacji zabezpieczenia bojowego. Po wydaniu rozkazu bojowego dowódca drużyny powinien sprawdzić znajomość zadań i sygnałów przez wszystkich żołnierzy.

Sprawdzenie zajęcia stanowisk ogniowych przez żołnierzy (rozmieszczenie drużyny w stanowisku oporu):

1. dowódca drużyny sprawdza poprawność wyboru stanowiska oraz możliwość prowadzenia z niego obserwacji i ognia.

2. precyzuje zakres rozbudowy fortyfikacyjnej i maskowania stanowisk.
3. sprawdza drogi przemieszczenia na zapasowe stanowiska zapasowe.

Organizuje pobranie przydzielonych środków materiałowych.

1. W określonym przez dowódcę plutonu czasie dowódca drużyny kieruje do wyznaczonego punktu zaopatrzenia niezbędną ilość żołnierzy w celu pobrania przydzielonych środków.
2. Dokonuje podziału środków materiałowych zgodnie z postawionym żołnierzom zadaniem.
3. Nadzoruje czynności związane z ładowaniem amunicji do wozu bojowego i pozostałej broni drużyny.

Kierowanie pracami związanymi z przygotowaniem stanowiska oporu

Po wydaniu rozkazu bojowego i sporządzeniu szkicu działania drużyny dowódca skupia się na ostatecznym przygotowaniu stanowiska oporu a w tym:

1. oczyszczeniem przedpola – rozmieszczając środki ogniowe drużyny należy wziąć pod uwagę takie czynniki jak: ukształtowanie i pokrycie terenu. Jeżeli sytuacja tego wymaga będzie konieczne oczyszczenie przedpola, celem stworzenia dobrych warunków do prowadzenia ognia. W tym celu należy usunąć przeszkody naturalne i sztuczne znajdujące się pasie ognia bezpośrednio wpływające na możliwość rażenia przeciwnika.
2. sprawdzeniem przebiegu prac inżynierskich.
3. kierowaniem ustawianiem zapór.
4. sprawdzeniem maskowania.

Sprawdza gotowość systemu ognia. System ognia jest gotowy gdy:

1. zorganizowana jest obserwacja.
2. dokonano oceny terenu z punktu widzenia skuteczności ognia.
3. dokonano wyboru i przygotowano stanowiska ogniowe.
4. postawiono zadania ogniowe.
5. zorganizowano współdziałanie ogniowe (żołnierze znają pas ognia drużyny, swoje sektory ognia, odcinki ześrodkowania ognia).
6. przygotowano dane do strzelania.
7. środki ogniowe znajdują się na stanowiskach ogniowych.
8. zgromadzony został odpowiedni zapas amunicji i środków bojowych.
9. opracowano dokumentację (szkic działania).

Melduje dowódcy o gotowości systemu ognia.

Meldunek może być składany za pomocą umownego sygnału lub za pomocą technicznych środków łączności np. **Kobalt 1, tu Kobalt 11, 222, ODBIÓR** (gdzie 222 oznacza gotowość systemu ognia).

Nadzoruje i kieruje dalszą rozbudową fortyfikacyjną:

1. po wykonaniu stanowisk ogniowych dla pojedynczych żołnierzy dowódca drużyny nadzoruje łączenie stanowisk rowem strzeleckim.
2. wykonywanie zakrytych odcinków rowu.
3. wykonywanie stanowiska ogniowego dla wozu bojowego.

Sprawdza gotowość drużyny do obrony:

1. stan uzbrojenia i zaopatrzenia w amunicję.
2. wyposażenie indywidualne żołnierzy.
3. zrozumienie zamiaru i zadań żołnierzy.
4. maskowanie żołnierzy i sprzętu.
5. usunięcie usterek stwierdzonych w czasie poprzednich kontroli.

Melduje o gotowości do obrony.

Złożenie meldunku bojowego dowódcy plutonu o gotowości do obrony kończy proces przygotowania drużyny do obrony.

ZAPAMIĘTAJ !: Złożenie meldunku o gotowości do obrony nie może nastąpić później niż w czasie określonym w rozkazie dowódcy plutonu.

4.4.4 Dowodzenie drużyną w obronie

1. Ubezpieczenie bezpośrednio zauważa podejście ubezpieczeń bojowych przeciwnika lub jego pododdziałów pierwszorzutowych. Umówionym sygnałem informuje o tym dowódcę drużyny.
2. Dowódca drużyny składa meldunek dowódcy plutonu i nakazuje wycofać ubezpieczenie bezpośrednio jeżeli znajduje się ono poza stanowiskiem oporu drużyny.
3. Obsada ubezpieczenia bezpośredniego wycofuje się i zajmuje stanowisko ogniowe w składzie drużyny. Wycofanie ubezpieczenia bezpośredniego musi być osłaniane przez drużynę.
4. Dowódca drużyny ogłasza alarm bojowy:
„UWAGA DRUŻYNA ALARM BOJOWY - ZAJĄĆ STANOWISKA OGNIOWE”

Żołnierze drużyny zajmują stanowiska ogniowe, mechanik kierowca uruchamia silnik wozu bojowego.

5. Artyleria przeciwnika rozpoczyna Ogniowe Przygotowanie Ataku wykonując ześrodkowanie ognia na wykryte stanowiska oporu.
6. Dowódca drużyny nakazuje żołnierzom ukryć się przed ogniem artylerii przeciwnika-
„DRUŻYNA! W UKRYCIE! DYŻURNY ŚRODEK OGNIOWY ZOSTAĆ NA STANOWISKU!”- żołnierze drużyny zajmują miejsca w zakrytym odcinku rowu (w razie jego braku kryją się w wozie bojowym lub ostatecznie kładą się na dnie okopu).
7. Pododdziały przeciwnika rozwijają się w ugrupowanie bojowe. Pododdziały saperów przeciwnika przygotowują się do wykonania przejść w zaporach inżynieryjnych.
8. Dyżurny środek ogniowy otwiera ogień do żołnierzy przeciwnika wykonujących przejścia w zaporach inżynieryjnych starając się nie dopuścić do wykonania przejść.
9. Artyleria przeciwnika przenosi ogień na cele znajdujące się w głębi naszego ugrupowania. Pododdziały przeciwnika w ugrupowaniu bojowym zbliżają się do zapór inżynieryjnych.
10. Po zmniejszeniu natężenia ognia artylerii przeciwnika dowódca drużyny nakazuje żołnierzom zająć stanowiska ogniowe podając komendę **„DRUŻYNA! ZAJAĆ STANOWISKA OGNIOWE!”** lub za pomocą umówionego sygnału. Żołnierze zajmują stanowiska ogniowe, usuwają skutki ognia artylerii, meldują o stratach i uszkodzeniach sprzętu oraz przygotowują się do prowadzenia ognia.
11. Żołnierze drużyny w razie wykrycia celów w ich sektorach obserwacji i ostrzału składają meldunki dowódcy drużyny.
12. Po wejściu pododdziałów przeciwnika w zasięg ognia dowódca drużyny stawia zadanie ogniowe żołnierzom (załodze wozu bojowego przez techniczne środki łączności) do niszczenia wykrytych celów w nakazanym pasie ognia np. **„DZIAŁONOWY! DOZÓR KOPIEC, W PRAWO 20 DALEJ 200. CZOŁG. ZNISZCZYĆ”**.
13. Po wejściu pododdziałów przeciwnika w zasięg kolejnych środków ogniowych dowódca drużyny wydaje komendy do niszczenia wykrytych celów np. **„OBSŁUGA KARABINU MASZYNOWEGO! DOZÓR MASZT, W LEWO 10 BLIŻEJ 200, GRUPA PIECHOTY, OGNIĄ”**.
14. W razie wykonania przez przeciwnika przejścia w zaporach inżynieryjnych dowódca wydaje komendę do wykonania ześrodkowania ognia w celu niedopuszczenia

do przekroczenia zapór inżynierskich przez przeciwnika np. „**DRUŻYNA! DOZÓR SZARY, BLIŻEJ 400. PRZEJŚCIE W ZAPORACH! WYKONAĆ ŚRODEK! OGNIĄ**”.

15. W celu maksymalnego wykorzystania środków ogniowych i ograniczenia zużycia amunicji dowódca drużyny powinien szeroko stosować manewry ogniem tj. ześrodkowania, przeniesienie i podział ognia.

ZAPAMIĘTAJ ! Dowódca musi umiejętnie kierować ogniem, dokonywać selekcji celów nakazując w pierwszej kolejności niszczyć cele najważniejsze dla drużyny.

16. Dowódca drużyny jest w gotowości do niszczenia celów wskazanych przez dowódcę plutonu i uczestniczenia w ześrodkowaniach ognia plutonu i kompanii.
17. Dowódca drużyny w trakcie prowadzenia walki składa meldunki dowódcy plutonu przez techniczne środki łączności zwłaszcza w przypadku wdzierania się przeciwnika w stanowisko oporu, poniesieniu znacznych strat, zużyciu 25%, 50% amunicji itd.
18. Kiedy przeciwnik zaczyna wypierać drużynę ze stanowiska oporu lub istnieje zagrożenie oskrzydlenia lub obejścia zajmowanego stanowiska oporu na komendę dowódcy plutonu drużyna przechodzi na zapasowe stanowisko oporu.

ZAPAMIĘTAJ ! Przejście na zapasowe stanowisko oporu może odbyć się tylko za zgodą i na komendę dowódcy plutonu.

19. W zależności od sytuacji i warunków terenowych zmiana stanowisk na zapasowe odbyć się może pieszo lub w wozie bojowym, całością drużyny, parami lub pojedynczo.
20. Dowódca drużyny w celu przejścia na zapasowe stanowisko oporu zgodnie z wcześniej ustalonym schematem wydaje odpowiednie komendy np.: „**OBSŁUGA GRANATNIKA PRZECIWPANCERNEGO I STRZELEC KOWALSKI! ZAJĄĆ ZAPASOWE STANOWISKO OGNIOWE!**”.
21. Zajęcie zapasowych stanowisk ogniowych może odbyć się również na umówiony sygnał podany w rozkazie bojowym.
22. Z zapasowego stanowiska drużyna prowadzi walkę z przeciwnikiem, który włamał się w ugrupowanie obronne lub wykonuje inne zadania postawione przez dowódcę plutonu.
23. Jeżeli dojdzie do załamania natarcia przeciwnika w pasie ognia drużyny dowódca drużyny melduje o tym dowódcy plutonu i wykonuje postawione przez niego zadania.
24. Po odparciu ataku przeciwnika dowódca drużyny:

- 1) sprawdza stan osobowy drużyny;

- 2) kontroluje stan wyposażenia;
- 3) organizuje pomoc poszkodowanym;
- 4) organizuje uzupełnienie środków bojowe.

Przykładowy szkic obrony drużyny

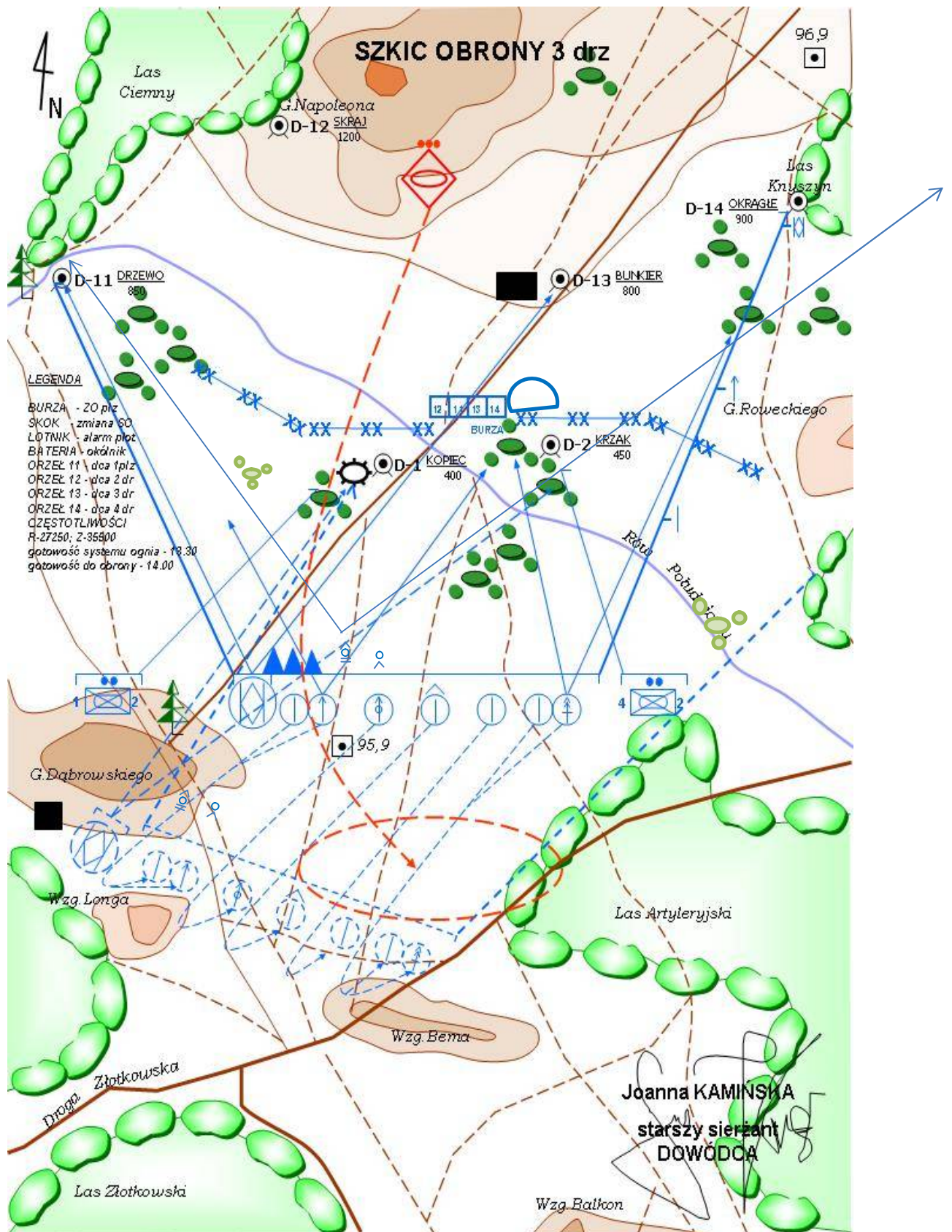

Rys. 14 Przykładowy szkic obrony drużyny

Przykładowy rozkaz bojowy dowódcy drużyny do obrony:

Wskazuję dozory:

ostanie drzewo na lewym skraju lasu Ciemnego- dozór 11 „Drzewo” - 850;

prawy skraj lasu Ciemnego- dozór 12 „ Skraj” – 1200;

na wprost kopiec przy drodze - dozór 1 „ Kopiec” – 400;

na wprost kępa krzaków- dozór 2 „ Kępa” – 450;

bunkier na wprost - dozór 13 „ Bunkier” – 800;

rozłożyste drzewo na skraju lasu Knyszyn - dozór 14 „ Okrągłe” – 900.

SYTUACJA

a) przeciwnik

Przeciwnik prawdopodobnie jutro w godzinach porannych rozpocznie natarcie z kierunku G. Napoleona – Wzgórze Bema w sile 2 plutonów. Prawdopodobne kierunki podejścia przeciwnika L. Ciemny – L. Złotkowski, L. Knyszyn – L. Artyleryjski. Prawdopodobna linia ataku południowy skraj Lasu Ciemnego – zachodni skraj Lasu Knyszyn. Stwierdzono wzmożone działanie śmigłowców bojowych, które mogą wykonywać uderzenia znad Wąwozu Kominiarz. Przeciwnik w ramach ogniowego przygotowania ataku może wykonać ześrodkowanie ognia artylerii na punkt oporu naszego plutonu. W celu wykonania ataku na nasze stanowisko oporu przeciwnik prawdopodobnie będzie próbował wykonać przejście w naszych zaporach.

b) siły własne

Nasz pluton otrzymał zadanie obrony punkt oporu: na lewo – skrzyżowanie dróg polnych - na prawo północny skraj Lasu Artyleryjskiego i niedopuszczenie do przedarcia się przeciwnika z kierunku G. Napoleona – G. Balkon. Na lewo 1 drużyna broni stanowiska oporu na lewo jar – na prawo sosna z zadaniem nie dopuszczenia do przedarcia się przeciwnika na kierunku L. Ciemny – Wzg. Longa. Prawa granica jej pasa ognia sosna – dozór kopiec. Na prawo 4 drużyna broni stanowiska oporu na lewo kępa krzaków – na prawo grusza z zadaniem nie dopuszczenia do przedarcia się przeciwnika na kierunku L. Knyszyn – Las Artyleryjski. Lewa granica jej pasa ognia kępa krzaków – dozór krzak. Przydzielony do naszej kompanii pluton saperów wykona zapory drutowe dwurzędowe przed przednim skrajem obrony.

c) zmiany w podporządkowaniu

Na czas obrony nasza drużyna została wzmocniona obsługa granatnika MK -19.

ZADANIE

Nasza drużyna broni stanowiska oporu w środku ugrupowania plutonu: na lewo droga polna, na prawo kępa krzaków. Nie dopuścić do włamania się przeciwnika na kierunku G. Napoleona – Wzgórze Bema. Niszczy przeciwnika w pasie ognia: na lewo droga polna, dalej dozór 11 Drzewo, na prawo kępa krzaków, dalej dozór 14 Okrągłe.

REALIZACJA

a) zamiar

Zamierzam zatrzymać przeciwnika przed przednim skrajem. Środki przeciwpancerne rozmieścić na lewym skrzydle stanowiska oporu i zabezpieczyć ich ogniem dogodny kierunek podejścia dla wozów bojowych przeciwnika. Na lewym skrzydle stanowisko zajmie obsługa RPG-7. Obsługę kmPK rozmieszczę na prawym skrzydle stanowiska oporu. Strzelców rozmieszczę między obsługami broni zespołowej. Przed przednią linią obrony wykonamy zapory inżynieryjne i ustawimy grupy min. Grupą min zamierzam zablokować drogę polną. Na sygnał GRAD zamierzam zająć stanowisko w zakrytym odcinku rowu strzeleckiego unikając tam skutków ogniowego przygotowania ataku przeciwnika. Na sygnał ALARM drużyna zajmie wyznaczone stanowiska ogniowe. Z chwilą pojawienia się wozów bojowych przeciwnika w rejonie G. Napoleona ogniem wozu bojowego zamierzam zmusić przeciwnika do spieszenia piechoty. Ogniem dyżurnego środka ogniowego zamierzam nie dopuścić do wykonania przejść w zaporach. Ogniem wozu bojowego i granatnika MK – 19 zamierzam niszczyć spieszoną piechotę przeciwnika na maksymalnych odległościach. Następnie ogniem karabinów maszynowych oddzielić ja od wozów i skupić ich ogień na obsługach broni zespołowej. Ogień karabinków i granatnika RPG -7 zamierzam wykorzystać do zwalczania siły żywej i wozów w rejonie naszych zapór inżynieryjnych. W razie wykonania przez przeciwnika przejścia w zaporach inżynieryjnych na sygnał GROM wykonamy ześrodkowanie ognia drużyny w miejscu przejścia przez nasze zapory inżynieryjne lub innym wskazanym przeze mnie. Na sygnał BURZA wykonamy ześrodkowanie ognia plutonu w rejonie przepustu na Rowie południowym. W razie wdzierania się przeciwnika w nasze ugrupowanie na sygnał SKOK wycofamy się na zapasowe stanowiska na linii Wzg. Longa – Wzg. Bema w miejscu linii drzew, 400 metrów za głównym stanowiskiem oporu. W pierwszej kolejności obsługa MK-19 zajmie miejsce w wozie bojowym i wycofa się na zapasowe stanowisko skąd ubezpieczy wycofanie pozostałych żołnierzy. Reszta drużyny zajmie stanowisko zapasowe całością. Rozmieszczenie środków w zapasowym stanowisku oporu takie same jak w głównym. W wypadku załamania natarcia przeciwnika przed

przednim skrajem obrony zabezpieczymy wejście do walki sił wykonujących kontratak. I następnie wspólnie z nimi odtworzymy przedni skraj obrony.

W razie ataku środków napadu powietrznego ukryć się w przykrytym odcinku rowu strzeleckiego.

W wypadku ataku bronią masowego rażenia być w gotowości do nałożenia indywidualnych środków ochrony przed skażeniami. Odzież ochronną nałożyć na sygnał GAZ. Do maskowania stanowisk użyć środków podręcznych. Załoga do zamaskowania wozu użyć maski i przygotować pozorne stanowisko wozu bojowego wykorzystując przydzielone termiczne urządzenie pozorujące.

b) załoga wozu bojowego – ze stanowiska ogniowego w wykopie niszczyć cele w sektorze ognia: na lewo – dozór drzewo – na prawo bunkier. W pierwszej kolejności niszczyć cele opancerzone, być w gotowości do wykonania ześrodkowania ognia plutonu na sygnał BURZA. Zapasowe stanowisko oporu na lewo od zniszczonego budynku. Zmiana stanowiska ogniowego wykonać razem z obsługą MK-19 na sygnał SKOK.

c) obsługa MK -19 – stanowisko ogniowe przy starym płocie. Niszczyć przeciwnika w sektorze: na lewo dozór 11 Drzewo, na prawo dozór 14 Okrągłe. We współdziałaniu z wozem bojowym zabezpieczyć spodziewany kierunek podejścia wozów przeciwnika. Na mój sygnał być w gotowości do zwalczania siły żywej w całym pasie ognia drużyny. Zapasowe stanowisko ogniowe przy brzożach. Na sygnał SKOK zająć miejsce w wozie bojowym i w nim wycofać się na zapasowe stanowisko ogniowe. W czasie wycofywania się drużyny na pieszo ubezpieczyć wycofanie z zajętego już zapasowego stanowiska.

d) obsługa RPG-7 – zająć stanowisko przy podkładzie kolejowym. Niszczyć środki opancerzone przeciwnika w sektorze: na lewo – kępa brzoż, na prawo – zagłębienie terenowe. Być w gotowości do zwalczania celi w rejonie zapór inżynieryjnych i do ześrodkowania ognia drużyny w miejscu wykonanego przejścia. Zapasowe stanowisko w rejonie drzewa z jemiolami. W pierwszej kolejności zwalczać cele opancerzone w miejscu przejścia w zaporach. Zapasowe stanowisko ogniowe zająć na sygnał ZAPAS we współdziałaniu ze strzelcem karabinka granatnika.

e) obsługa kmPK – stanowisko ogniowe na prawym skrzydle drużyny przy suchych krzakach. Niszczyć piechotę przeciwnika w sektorze: na lewo – kępa krzaków, na prawo – dozór 14 Okrągłe. Być w gotowości do działania jako dyżurny środek ogniowy. W czasie OPA przeciwnika prowadzić obserwację i w miarę możliwości prowadzić ogień do rozwijającego się przeciwnika. Po spieszeniu się przeciwnika oddzielać piechotę od wozów i skupić swój ogień na obsługach broni zespołowej. Być w gotowości do wykonania

ześrodkowania ognia plutonu na sygnał BURZA. Na sygnał ZAPAS zająć zapasowe stanowisko ogniowe w rejonie pojedynczej sosny.

- f) Strzelec karabinka granatnika – stanowisko ogniowe przy dużym kamieniu. Niszczyć przeciwnika w sektorze na lewo kępa krzaków, na prawo dozór Krzak. Zwalczać piechotę przeciwnika w rejonie naszych zapór inżynieryjnych. Na sygnał ZAPAS zająć zapasowe stanowisko ogniowe przy gruszy we współdziałaniu z obsługą RPG-7. Na sygnał DYM wykonać zasłonę dymną przed wycofaniem na zapasowe stanowiska ogniowe. W rejonie przepustu na rowie południowym ustawić grupę min wspólnie ze strzelcem według moich wytycznych podanych w rejonie przepustu.
- g) Strzelec – stanowisko ogniowe przy płycie betonowej. Niszczyć przeciwnika w sektorze na lewo dozór 1 kopic, na prawo dozór 2 Krzak. Zwalczać piechotę przeciwnika w rejonie zapór inżynieryjnych. Na sygnał DYM wykonać zasłonę dymną. Na sygnał ZAPAS wycofać się na zapasowe stanowisko ogniowe przy brzozie. Wspólnie ze strzelcem karabinka granatnika ustawić grupę min.
- h) wytyczne koordynujące

- ustawienie grupy min do 201200MAJ11;
- gotowość systemu ognia 201330MAJ11;
- gotowość do obrony 201400MAJ11;

ZABEZPIECZENIE LOGISTYCZNE

- a) Kompanijny punkt zaopatrzenia w rejonie drogi Złotkowskiej w lesie Artyleryjskim od 201000MAJ11;
- b) Ewakuację uszkodzonego sprzętu realizuje zespół ewakuacji naszej kompanii;
- c) Zabezpieczenie medyczne:
- Ewakuacja rannych do kpo – własnymi siłami w przerwach w walce;
 - Pierwszej pomocy udzielić w stanowisku oporu, podtrzymując funkcje życiowe do czasu przybycia sanitariusza.
- d) Normy zużycia amunicji:
- działowej wozu bojowego- 2 DOS;
 - MK-19- 2 DOS;
 - PG-7W- 3 DOS;
 - strzeleckiej- 3 DOS.

DOWODZENIE I ŁĄCZNOŚĆ

a) *Moje miejsce w środku ugrupowania drużyny na prawo od obsługi kmPK. Mój zastępca st. szer. Kowalski.*

b) *Sygnaly ZO drużyny - GROM, zielona gwiazda;*

ZO plutonu - BURZA, niebieski dym;

Zajęcie ZSO- SKOK, czerwony dym;

Alarm bojowy - ALARM, sygnał podany gwizdkiem;

Częstotliwości:

Główna – 35,00;

Zapasowa – 61,00 – przejście na zapasową częstotliwość na sygnał „ Antena”

Kryptonimy:

Dowódca plutonu Kobalt 1

Dowódca 1 drużyny Kobalt 11

Dowódca 2 drużyny Kobalt 12

Dowódca 3 drużyny Kobalt 13

Dowódca 4 drużyny Kobalt 14

4.5 Drużyna w natarciu

4.5.1 Założenia ogólne

Natarcie jest działaniem podstawowym, rozstrzygającym rodzajem działań bojowych (walki) polegającym na rażeniu przeciwnika, wykonaniu uderzenia, rozbicia jego wojsk i opanowaniu zajmowanego przez niego terenu.

WYRÓŻNIAMY NASTĘPUJĄCE BRODZAJE NATARCIA

1. Rozpoznanie walką.
2. Rajd.
3. Kontratak.
4. Atak wyprzedzający.
5. Natarcie szybkie.
6. Natarcie planowe.

FORMY NATARCIA

Przełamanie. W sytuacji kiedy nie ma możliwości obejścia pozycji obronnych przeciwnika konieczne jest wykonanie przełamania. Przełamanie polegało będzie na zdecydowanym

uderzeniu w ugrupowanie obronne celem przełamania linii obrony i stworzenia warunków do uderzenia w obiekt w głębi ugrupowania.

Bój spotkaniowy. Występuje w sytuacji kiedy obie strony dążą do wykonania natarcia. Pododdziały dążą do wykonania uderzenia wyprzedzającego. Cechą charakterystyczną jest bardzo ograniczony czas na przygotowanie natarcia.

Pościg stosuje się w celu rozbicia wycofujących się wojsk przeciwnika.

ETAPY NATARCIA

Każde natarcie podzielić można na trzy etapy:

1. **Podejście i rozwinięcie** – celem sprawnego przechodzenia do natarcia, utrzymania właściwego tempa oraz ułatwienia dowodzenia w czasie wychodzenia pododdziałów do natarcia oraz rozwinięcia ugrupowania wyznacza się: linię wyjściową, rubież rozwinięcia, rubież koordynacji oraz rubież ataku.

Rozwinięcie ugrupowania powinno odbywać się z użyciem bardzo intensywnego wsparcia z uwzględnieniem warunków terenowych i sytuacji taktycznej.

2. **Uderzenie** – to etap polegającym na skoordynowanym i zdecydowanym uderzeniu w obronę przeciwnika.
3. **Walka w głębi obrony przeciwnika** – etap ten następuje po przełamaniu obrony przeciwnika i cechuje się stale utrzymywanym wysokim tempem natarcia. Walka w głębi obrony przeciwnika kończy się z chwilą opanowania obiektu głównego natarcia przewidzianego w zadaniu jednak należy stale utrzymywać kontakt z przeciwnikiem

i w sytuacji pojawienia się sprzyjających warunków natarcie może być kontynuowane celem ostatecznego rozbicia przeciwnika.

4.5.2 Drużyna w natarciu

Drużyna może przechodzić do natarcia z marszu lub z bezpośredniej styczności z przeciwnikiem. Natarcie z marszu polega na wykonaniu marszu w kierunku pododdziałów przeciwnika, rozwinięciu pododdziału w szyk bojowy i uderzeniu w obiekt natarcia. Natarcie z bezpośredniej styczności będzie miało miejsce gdy drużyna będzie znajdowała się w obronie lub jej natarcie z marszu nie powiodło się.

4.5.2.1 Rola i miejsce drużyny w natarciu w składzie plutonu

Zadaniem drużyny jest opanowanie wskazanego obiektu ataku lub rozbicie określonych sił przeciwnika. Opanowanie obiektu wiąże się ze zniszczeniem środka ogniowego lub obehwładnieniem grupy żołnierzy broniących się w rejonie obiektu. W warunkach specyficznych środowiskach pola walki drużyna może otrzymać w zadaniu tylko kierunek natarcia.

4.5.2.2 Działanie drużyny w natarciu

Przygotowanie drużyny w zależności od sposobu przechodzenia do natarcia rozpoczyna się w momencie wydania przez dowódcę plutonu zarządzenia przygotowawczego lub rozkazu bojowego.

Czynności dowódcy drużyny po otrzymaniu zadania do natarcia:

W przypadku natarcia z marszu zadanie do natarcia dowódca drużyny może otrzymać w rejonie wyjściowym lub podczas rekonesansu dowódcy plutonu w rejonie przyszłego działania.

W czasie natarcia z bezpośredniej styczności dowódca drużyny otrzyma zadanie w miejscu prowadzenia obrony.

Po otrzymaniu zadania do natarcia dowódca drużyny realizuje czynności ujęte w fazie planowania procesu dowodzenia, szczególną uwagę zwracając na:

1. ocenę terenu pod kątem dróg podejścia do linii ataku, możliwości prowadzenia ognia i obserwacji ze stanowisk przeciwnika i na kierunku własnego działania, możliwości wykonania skrytego manewru, dogodnych rubieży i stanowisk ogniowych.
2. rozmieszczenie środków ogniowych przeciwnika i prawdopodobnego manewru ogniem i pododdziałem, rozmieszczenie i typ zapór inżynieryjnych, określenie celów do niszczenia w pierwszej kolejności.
3. rozmieszczenie własnych pododdziałów będących w styczności, rozmieszczenie własnych zapór inżynieryjnych i przejść w zaporach.
4. sprecyzowanie sposobu wykonania zadania, wybór dozorów, podjęcie decyzji, ukończenie szkicu działania drużyny w natarciu, przygotowanie rozkazu bojowego.
5. w celu przyspieszenia przygotowania drużyny do natarcia dowódca może wydać zarządzenie przygotowawcze po przeprowadzeniu analizy zadania.
6. organizuje pobranie przydzielonych środków materiałowych i ich podział.
7. wydaje rozkaz bojowy (w oparciu o przygotowany szkic działania).

8. sprawdza zrozumienie zadań przez żołnierzy, w sprzyjających warunkach przeprowadzenie ćwiczenia w terenie podobnym do rejonu przyszłego działania.
9. sprawdza gotowość do działania, udziela niezbędnej pomocy podwładnym.
10. melduje o gotowości do natarcia.

Otrzymanie zadania do natarcia.

Dowódca drużyny zadanie do natarcia może otrzymać w postaci rozkazu bojowego lub zarządzenia bojowego. W sprzyjających warunkach dowódca drużyny otrzyma zadanie podczas rekonesansu w rejonie przyszłego działania.

W rozkazie dowódcy plutonu do natarcia otrzymuje następujące informacje:

1. rozmieszczenie pododdziałów przeciwnika i wykrytych środków ogniowych.
2. rozmieszczenie zapór inżynierskich przeciwnika i własnych.
3. prawdopodobny sposób jego działania.
4. kierunek ataku.
5. obiekt ataku plutonu.
6. drogi podejścia do linii ataku i jej położenie, linie spieszenia, linie rozgraniczenia.
7. położenie sąsiadów i ich zadanie.
8. sposób działania plutonu w natarciu, który zawiera:
 - 1) sposób przemieszczenia do linii ataku i niezbędne terminy (np. przekroczenie linii wyjściowej, osiągnięcie linii ataku);
 - 2) uszykowanie plutonu;
 - 3) kolejność pokonania zapór inżynierskich;
 - 4) manewr ogniem i pododdziałem;
 - 5) sposób i kolejność zwalczania celów;
 - 6) działanie w obiekcie ataku;
 - 7) sposób działania po opanowaniu obiektu ataku;
9. dokładne określenie zadania drużyny podczas podejścia i ataku na obiekt.

Wydanie zarządzenia przygotowawczego.

W wyniku przeprowadzonej analizy zadania dowódca drużyny może wydać zarządzenie przygotowawcze.

Pobranie przydzielonych środków materiałowych i ich podział.

1. W określonym przez dowódcę plutonu czasie, dowódca drużyny kieruje do wyznaczonego punktu zaopatrzenia niezbędną ilość żołnierzy w celu pobrania przydzielonych środków.
2. Dokonuje podziału środków materiałowych zgodnie z postawionym zadaniem.

3. Nadzoruje czynności związane z ładowaniem amunicji i pozostałych środków bojowych do wozu bojowego i pozostałej broni drużyny.

Wydanie rozkazu bojowego.

Ze względu na możliwość wglądu w teren, możliwość wskazania położenia przeciwnika i jego środków ogniowych, obiektów ataku, kierunków ataków, linii koordynujących, przebieg zapór inżynieryjnych, łatwiejsze jest stawianie rozkazu bojowego do natarcia z bezpośredniej styczności.

W przypadku natarcia z marszu rozkaz bojowy dowódcy drużyny będzie wydany w rejonie wyjściowym w oparciu o szkic działania lub przygotowaną na jego podstawie makietę terenu. Dlatego podczas przygotowania natarcia z marszu ważne jest aby żołnierze dokładnie znali i rozumieli swoje zadania.

Dowódca drużyny w rozkazie bojowym musi przekazać następujące informacje:

1. dozory.
2. obiekt ataku.
3. drogę podejścia do linii ataku.
4. położenie linii ataku.
5. cele do niszczenia z linii ataku.
6. miejsca wykonania i oznaczenie przejść w zaporach wojsk własnych.
7. linię spieszania.
8. sposób działania w czasie ataku na obiekt.
9. położenie zapór inżynieryjnych przeciwnika i sposób ich pokonania.
10. działanie w rejonie obiektu ataku.
11. działanie żołnierzy po opanowaniu obiektu ataku.

Sprawdzenie zrozumienia zadań przez żołnierzy

1. Dowódca drużyny po wydaniu rozkazu bojowego musi upewnić się czy zadanie zostało zrozumiane przez żołnierzy.
2. Jeżeli dysponuje wystarczającą ilością czasu może za zgodą dowódcy plutonu przeprowadzić ćwiczenie w terenie podobnym do rejonu przyszłego działania, gdzie będzie mógł skoordynować działanie żołnierzy drużyny podczas wykonania ataku. W razie konieczności powtarza ćwiczenie do momentu wykonania czynności zgodnie z przedstawionym sposobem działania.

Sprawdzenie gotowości do działania, udzielenie niezbędnej pomocy podwładnym.

1. Dowódca drużyny sprawdza wyposażenie indywidualne żołnierzy i ich przygotowanie osobiste.

2. Kontroluje przygotowanie wozu do działania, a w tym:
 - 1) uzupełnienie materiałów pędnych i środków bojowych;
 - 2) działania układów i urządzeń wozu bojowego;
 - 3) sprawność środków łączności.

W razie stwierdzenia niedociągnięć w zakresie przygotowania drużyny udziela dodatkowych wytycznych i udziela niezbędnej pomocy.

Złożenie meldunku o gotowości do natarcia.

Złożenie meldunku bojowego dowódcy plutonu o gotowości do natarcia kończy proces przygotowania drużyny.

ZAPAMIĘTAJ ! Złożenie meldunku o gotowości do natarcia nie może nastąpić później niż w czasie określonym w rozkazie dowódcy plutonu.

DOWODZENIE DRUŻYNĄ W NATARCIU

1. Podczas natarcia z marszu, w czasie przemieszczania się do linii ataku drużyna może działać jako ubezpieczenie bezpośrednie patrolu czołowego, bocznego, tylnego lub wykonywać marsz w składzie plutonu. Dowódca drużyny na czas marszu wyznacza żołnierzom: sektory obserwacji, określa sposób działania na wypadek zasadzki, ataku z powietrza, użycia broni masowego rażenia lub awarii wozu bojowego.
2. Po przekroczeniu linii rozwinięcia dowódca drużyny nakazuje kierowcy zajęcie określonego w rozkazie dowódcy plutonu miejsca w szyku bojowym.
3. W momencie osiągnięcia linii ataku dowódca drużyny nakazuje niszczyć cele ważne wskazane wcześniej przez dowódcę plutonu i kieruje ogniem wozu bojowego wydając komendy i zadania ogniowe w razie wykrycia innych celi np. **„DZIAŁONOWY, DOZÓR WIEŻA W PRAWO 50, BLIŻEJ 100 CZOŁG, ZNISZCZYĆ”**.
4. Drużyna pokonuje własne zapory inżynierskie po wcześniej wykonanych i oznakowanych przejściach. Drużyna może pokonać zapory własne w wozie bojowym, gdy przeciwnik został obezwładniony. Dowódca drużyny naprowadza kierowcę na wyznaczone przejście np. **„KIEROWCA, NA GODZINIE DRUGIEJ, PRZEJŚCIE W ZAPORACH, NAPRZÓD”**. W razie braku możliwości pokonania zapór wyznaczonym przejściem, korzysta z przejścia sąsiedniego pododdziału.
5. Zbliżając się do obiektu ataku działonowy na komendę dowódcy drużyny lub samodzielnie niszczy wskazane cele.

6. Bezpośrednio przed wyznaczoną linią spieszania dowódca drużyny nakazuje kierowcy zwolnić lub zająć stanowisko w ukryciu i podając komendę lub umówiony sygnał spiesza drużynę z wozu np. **„KIEROWCA Z PRAWEJ STRONY ZAGŁĘBIENIE TERENOWE, ZAJĄĆ STANOWISKO”**, po zajęciu stanowiska podaje komendę **„DRUŻYNA Z WOZU”**.
7. Żołnierze na podaną komendę lub sygnał opuszczają wóz bojowy i przyjmują wcześniej ustalony szyk. Dowódca dołącza do spieszonej drużyny i nakazuje kontynuację natarcia w szyku pieszym.
8. Wóz bojowy przemieszcza się za drużyną lub na jej skrzydle niszcząc wykryte cele z zajmowanych kolejno stanowisk ogniowych lub w ruchu.
9. Dowódca drużyny w razie konieczności precyzuje zadanie poprzez komendy i zadania np. **„OBSŁUGA kmPK, STANOWISKO PRZY ZWALONYM PNIU, DOZÓR SKRAJ LEWO 5 DALEJ 100, OBSŁUGA GRANATNIKA, ZNISZCZYĆ”, „STRZELCY NA WYSOKOŚĆ DROGI POLNEJ CZOŁGANIEM NA BRZUCHU NAPRZÓD”**.
10. Z chwilą zbliżania się do zapor inżynierskich dowódca drużyny określa położenia przejścia w zaporach przeciwnika i nakazuje pokonanie ich w ustalonej kolejności, wykorzystując osłonę własnych środków ogniowych i sąsiadów np. **„DZIAŁONOWY OSŁANIAĆ DRUŻYNĘ”, „DRUŻYNA KIERUNEK CZERWONY BUDYNEK PRZEJŚCIE W ZAPORACH, NAPRZÓD”**. Przed pokonaniem przejścia wyznaczeni żołnierze wykonują zasłonę dymną.
11. Po pokonaniu zapor inżynierskich drużyna przyjmuje ustalony szyk i naciera w nakazanym kierunku.
12. Zbliżając się na odległość umożliwiającą rzut granatem żołnierze drużyny rażą przeciwnika granatami i bronią strzelecką uniemożliwiając prowadzenie skutecznej obrony, obezwładniają ostatecznie i zajmują nakazany obiekt.
13. Po opanowaniu obiektu dowódca drużyny nakazuje kontynuować natarcie lub umocnić się na zajętej rubieży zgodnie z otrzymanym zadaniem. Jednocześnie dowódca drużyny:
 - 1) sprawdza stan osobowy drużyny i jej wyposażenie;
 - 2) organizuje pomoc poszkodowanym;
 - 3) organizuje uzupełnienie środków bojowych;
 - 4) melduje dowódcy plutonu o opanowaniu obiektu i sytuacji drużyny.

Przykładowy szkic natarcia

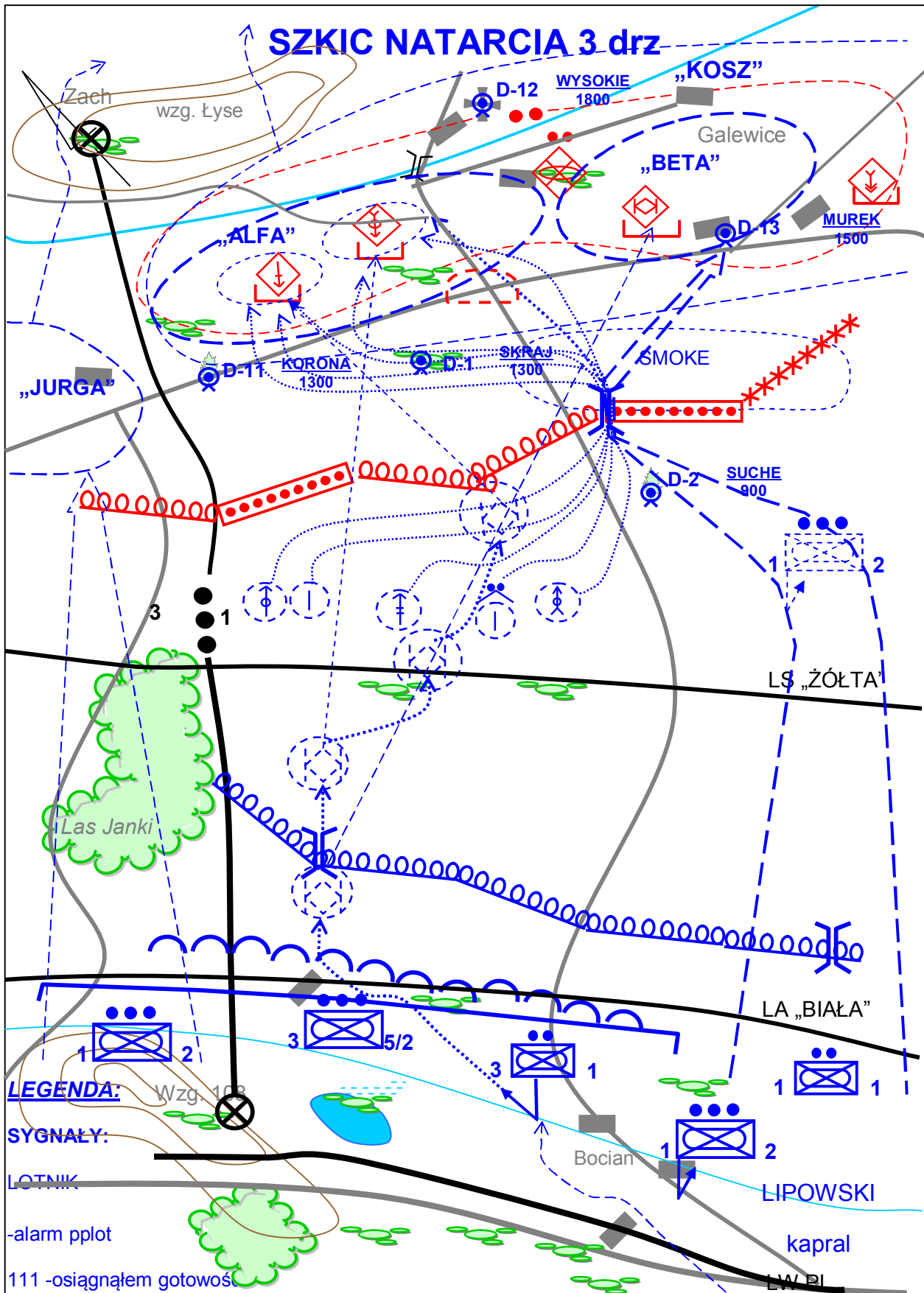

Rys. 15 Przykładowy szkic natarcia drużyn.:

Przykładowy rozkaz bojowy dowódcy drużyny do natarcia:

Wskazują dozory - Samotne drzewo przed Wzgórzem Iwana - D11 Korona 1300;

- Skraj zakrzaczeń na wprost - D 1 Skraj 1300;

- Wysoka wieża na wprost - D 12 Wysokie 1800;

- Suche drzewo - D 2 Suche 1000;

- Murek za drogą na wprost - D 13 Murek 1500.

1. SYTUACJA

a) przeciwnik

W rejonie miejscowości Gilewice wykryto przeciwnika w sile plutonu, który przygotował obronę w oparciu o skraj miejscowości. Na kierunku natarcia naszego plutonu wykryto pododdział w sile drużyny. Wykryto:

Dozór 11 Korona, w prawo 50, dalej 100 obsługa karabinu maszynowego. Dozór 1 Skraj, w lewo 50, dalej 150 obsługa granatnika. Dozór 13 Murek, w lewo 100 bojowy wóz piechoty.

Dozór Murek, w prawo 200 wyrzutnia PPK. W odległości 300 metrów przed skrajem miejscowości mieszane zapory inżynieryjne przeciwnika. W rejonie skrzyżowania dróg w Galewicach prawdopodobnie grupa min.

b) siły własne

Nasz pluton otrzymał zadanie wykonać natarcie w kierunku m. Bocian – m. Galewice, rozbić przeciwnika oraz opanowania obiekt KOSZ. W styczności z przeciwnikiem broni się 3 pluton 5 kompanii. Na naszą korzyść wykona przejście w zaporach żółty budynek – dalej 150. Ponadto niszczy wykryte środki ogniowe na przednim skraju obrony przeciwnika. Na lewo od naszej drużyny naciera 1 pluton 2 kompanii z zadaniem opanowania obiektu JURGA. Z naszej prawej strony w kierunku kępa krzaków – Dozór 13 naciera pierwsza drużyna naszego plutonu z zadaniem opanowania obiektu BETA.

c) zmiany w podporządkowaniu

Nie dotyczy

2. ZADANIE

Nasza drużyna otrzymała zadanie prowadzić natarcie w kierunku Staw – wzgórze Łyse. Opanowuje obiekt ALFA, następnie kontynuuje natarcie w kierunku wzgórza Łysego.

3. REALIZACJA

a) zamiar

Drużyna do linii rozwinięcia w kolumny plutonowe przemieszcza się jako drugi wóz, za wozem dowódcy plutonu. W trakcie przemieszczania prowadzi obserwację i jest w gotowości do zwalczania celów na prawo od drogi marszu. Z chwilą minięcia skrzyżowania

na południe od miejscowości Bocian, drużyna wykorzystując ogień 3 plutonu będącego w styczności, kieruje się na żółty budynek w rejonie, którego przekracza linię ataku skąd niszczy bojowy wóz piechoty przeciwnika na lewo od dozoru 13 Murek. Po pokonaniu własnych zapór inżynierskich oznaczonych numerem 1 niszczy obsługę granatnika i kieruje się na kępę krzaków gdzie przystępuje do spieszenia piechoty na sygnał DESANT. Po spieszeniu drużyna rozwija się w linię na prawo i lewo od wozu i nacieramy pieszo w kierunku dozór Skraj. Wóz bojowy za nacierającą piechotę zwalcza wykryte cele: w pierwszej kolejności obsługę karabinu maszynowego za Dozorem 11. Z chwilą wykonania przejścia w zaporach przeciwnika pokonujemy przejście w pierwszej kolejności. Pokonanie zapór będzie maskowane zasłoną dymną wykonaną przez kompanię wsparcia. Wóz bojowy z dogodnego stanowiska osłania piechotę pokonującą zapory. Zapory pokonujemy całością drużyny. Po pokonaniu zapór nacierać będziemy w kierunku wzgórze Łyse obezwładniając przeciwnika

i opanowuje obiekt ALFA. Po opanowaniu przez piechotę obiektu ALFA, wóz bojowy ze stanowiska przed zaporami, wspiera natarcie 1 drużyny umożliwiając opanowanie obiektu BETA. Następnie na mój sygnał zajmuje stanowisko w rejonie mostu. W razie wykonania kontrataku przeciwnika zatrzymujemy jego natarcie z zajętych stanowisk w rejonie obiektu ALFA i nacieramy dalej w kierunku wzgórza Łysego.

b) Załoga wozu bojowego – w czasie przemieszczenia maszerować za wozem dowódcy plutonu, prowadzić obserwacje na wprost i na prawo od drogi w gotowości do zwalczania wykrytych celów. Po rozwinięciu w ugrupowanie bojowe kierować się na żółty budynek, a następnie na przejście numer 1. Z linii ataku zniszczyć wóz bojowy w rejonie obiektu BETA. Po pokonaniu zapór własnych obezwładnić obsługę granatnika ppanc. Na linii spieszenia ogniem wozu niszczyć wykryte cele osłaniając spieszenie piechoty. Następnie wspierać nacierającą piechotę niszcząc obsługę karabinu maszynowego w rejonie obiektu ALFA. Z dogodnego stanowiska ogniowego ubezpieczyć drużynę w czasie pokonywania zapór inżynierskich przeciwnika i w walce o obiekt ALFA. Na mój sygnał BALERON wspierać ogniem 1 drużynę. Na sygnał MOST zająć stanowisko w rejonie mostu w gotowości do odparcia kontrataku z kierunku Wzgórze Łyse – Bocian.

c) Obsługa RPG 7 – zająć miejsce w prawym przedziale desantowym jako pierwsza. Prowadzić obserwację na prawo. Po spieszeniu drużyny zająć stanowisko na prawym skrzydle. Współdziałając ze mną pokonywać teren. Po zbliżeniu się do obiektu ataku na odległość ognia skutecznego granatnika niszczyć wykryte cele opancerzone. Na sygnał BURZA wykonać ześrodkowanie ognia drużyny w miejscu wskazanym przeze mnie w czasie

walki. Linie zapór inżynierskich przeciwnika pokonać za mną i nacierać w kierunku wzgórza Łyse z mojej prawej strony niszcząc wykryte cele.

d) Obsługa kmPK - zająć miejsce w lewym przedziale desantowym wozu bojowego i prowadzić obserwacje w lewo. Po spieszeniu zająć stanowisko na lewo od wozu. Nacierać współdziałając ze strzelcem karabinka granatnika i strzelcem. Nacierać na lewym skrzydle drużyny. Zwalczać wykryte cele zmieniając stanowiska ogniowe. Zapory pokonać jako pierwsza pod osłoną ognia wozu bojowego. Po pokonaniu zapór inżynierskich przeciwnika nacierać w kierunku wzgórza Łysego. Po opanowaniu obiektu zająć stanowisko ogniowe na prawo od krzaków i być w gotowości do odparcia kontrataku.

e) Strzelec karabinka granatnika – zająć miejsce w lewym przedziale desantowym wozu bojowego jako trzeci i prowadzić obserwacje w lewo i do tyłu. Po spieszeniu zająć stanowisko na lewym skrzydle. Nacierać współdziałając z obsługą karabinu i strzelcem. Zwalczać wykryte cele zmieniając stanowiska ogniowe. Zapory pokonać jako drugi za obsługą kmPK pod osłoną ognia wozu bojowego. Po pokonaniu zapór inżynierskich przeciwnika nacierać w kierunku wzgórza Łysego. Po opanowaniu obiektu zająć stanowisko ogniowe na prawo od krzaków i być w gotowości do odparcia kontrataku.

f) Strzelec – zająć miejsce w prawym przedziale desantowym wozu bojowego jako trzeci i prowadzić obserwacje na prawo i do tyłu. Po spieszeniu zająć stanowisko na lewym skrzydle. Nacierać współdziałając z obsługą karabinu i strzelcem karabinka granatnika. Zwalczać wykryte cele zmieniając stanowiska ogniowe. Zapory pokonać jako trzeci za strzelcem karabinka granatnika pod osłoną ognia wozu bojowego. Po pokonaniu zapór inżynierskich przeciwnika nacierać w kierunku wzgórza Łysego. Po opanowaniu obiektu zająć stanowisko ogniowe przy drodze polnej i być w gotowości do odparcia kontrataku.

g) wsparcie ogniowe

W trakcie natarcia kompania wsparcia z rejonu Okalewa wykonywała będzie ześrodkowanie ognia na wykryte stanowisko oporu drużyny przeciwnika w rejonie m. Galewice. W czasie pokonywania zapór przeciwnika wykona zasłonę dymną.

d) wytyczne koordynujące

gotowość do natarcia 131900LIPIEC

rozpoczęcie natarcia 132000LIPIEC

przekroczenie linii ataku 132200LIPIEC

4. ZABEZPIECZENIE LOGISTYCZNE

a) *Uzupełnienie środków materiałowych w rejonie kapliczki o godzinie 03.00.*

b) Normy zużycia

- amunicja działowa – 15 szt. odłamkowo – burzącej i 10 szt. przeciwpancernej;
 - przeciwpancerne pociski kierowane – 2 szt.;
 - amunicja strzelecka:
 - do karabinków – 120 szt. na strzelca;
 - do km PK – 300 szt.;
- c) Tankowanie wozu w rejonie skrzyżowania dróg polnych o godzinie 05.00.
- d) Uzupelnienie środków materiałowych po opanowaniu obiektu ALFA w rejonie mostu na sygnał KANADA.
- e) Ewakuacja uszkodzonego sprzętu przez PRIPT z plutonu remontowego.
- f) Poszkodowanych ewakuuje ZEM naszego batalionu.

5. DOWODZENIE I ŁĄCZNOŚĆ

a) Dowodzenie:

Moje miejsce na prawym skrzydle. Moim zastępcą st. szer. Kowalski

b) Sygnały:

- LOTNIK – alarm pplot;
- III – osiągnięcie gotowości;
- LINIA – pokonanie zapór;
- TUNEL – zasłona dymna;
- DESANT – spieszenie z wozu;
- GROM - ześrodkowanie ognia drużyny, niebieski dym;
- BURZA – ześrodkowanie ognia środków ppanc, zielona gwiazda;
- WÓZ – zajęcie miejsc w wozie bojowym, czerwony dym;
- STOP – zatrzymanie natarcia (stój), dwie zielone gwiazdy.

c) Kryptonimy i częstotliwości

Częstotliwości:

Główna – 35,00;

Zapasowa – 61,00 – przejście na zapasową częstotliwość na sygnał „ Antena ”

Kryptonimy:

Dowódca plutonu Kobalt 1

Dowódca 1 drużyny Kobalt 11

Dowódca 2 drużyny Kobalt 12

Dowódca 3 drużyny Kobalt 13

Dowódca 4 drużyny Kobalt 14

4.6 Drużyna w marszu i w rejonie rozmieszczenia

4.6.1 Drużyna w marszu

Marsz to ruch pododdziałów na własnych środkach transportu, wykonywany w kolumnie marszowej z zachowaniem zdolności do wykonywania zadań bojowych. Celem marszu jest osiągnięcie nakazanego rejonu lub rubieży w odpowiednim czasie, w pełnej gotowości do prowadzenia walki.

W zależności od kierunku przemieszczania wyróżnia się trzy rodzaje marszu: dofrontowy (w kierunku frontu), odfrontowy (od frontu) i rokadowy (wzdłuż frontu).

W celu kierowania marszem i jego regulowania wyznacza się: **drogę marszu**, **punkt wyjściowy**, **punkty koordynacyjne (wyrównania, meldunkowe)**, **punkt zejścia**.

W trakcie marszu organizowane są postoje i odpoczynki. Pierwszy postój 1 godzinny organizuje się po 2-4 godzinach marszu w celu sprawdzenia stanu technicznego pojazdów. Kolejne postoje 1 godzinne organizuje się w razie potrzeb. Postój 2 godzinny organizuje się w drugiej połowie marszu dobowego w celu spożycia posiłku, odpoczynku i usunięcia niesprawności, tankowanie pojazdów i ewentualne uzupełnienie środków materiałowych. Odpoczynek dzienny (nocny) organizuje się po wykonaniu marszu dobowego, średni czas odpoczynku wynosi 6-10 godzin. Odpoczynek ten jest przeznaczony na regenerację sił żołnierzy, uzupełnienie paliwa, sprawdzenie uzbrojenia i obsługę techniczną.

4.6.1.1 Rola i miejsce drużyny w składzie plutonu w marszu

Drużyna w czasie marszu działać będzie w składzie sił głównych plutonu lub jako drużyna patrolowa będąca elementem ubezpieczenia bezpośredniego. Drużyny maszerujące w składzie plutonu zachowując odległości około 50 metrów między pojazdami. W specyficznych warunkach odległości te mogą się zmieniać np. w czasie marszu w terenie otwartym, przy zwiększonej prędkości lub w warunkach ograniczonej widoczności. Drużyna maszeruje z zachowaniem nakazanej prędkości i odległości między pojazdami nie powodując zakłócenia marszu plutonu. W czasie marszu niedopuszczalne jest wyprzedzania innych pojazdów ze składu kolumny marszowej bez wyraźnego polecenia dowódcy kolumny. Drużyna maszerując prowadzi obserwację we wskazanych sektorach i jest w gotowości do działania w razie ataku przeciwnika

4.6.1.2 Przygotowanie drużyny do marszu

Przygotowanie drużyny do marszu rozpoczyna się z chwilą wydania przez dowódcę plutonu rozkazu bojowego lub zarządzenia przygotowawczego do marszu. Dowódca plutonu w rozkazie lub zarządzeniu przygotowawczym do marszu określi sposób przygotowania drużyny do marszu ze szczególnym naciskiem na przygotowanie wozu bojowego i pobrania środków materiałowych.

Czynności dowódcy drużyny wchodzące w zakres przygotowania drużyny do marszu.

Przygotowanie drużyny do marszu odbywa się na podstawie rozkazu bojowego dowódcy plutonu lub po analizie zadania dowódca drużyny stawia zarządzenie przygotowawcze, w którym określa niezbędne czynności do natychmiastowego wykonania w celu przygotowania drużyny do marszu.

W ramach przygotowania drużyny do marszu dowódca drużyny nakazuje żołnierzom: kierowcy – sprawdzenie stanu technicznego wozu i usunięcie ewentualnych usterek, uzupełnienie materiałów pędnych (podając czas i miejsce), dokonanie obsługi bieżącej układów wozu bojowego, sprawdzenie układu napędowego.

działonowemu – sprawdzenie działania urządzeń przedziału bojowego, sprawdzenie stanu i obsługę uzbrojenia pokładowego, uzupełnienie amunicji (podając czas, miejsce oraz kolejność), sprawdzenie łączności wewnętrznej i zewnętrznej (dowódca uczestniczy w sprawdzeniu środków łączności), wspólnie z kierowcą maskowanie wozu, sprawdzenie i ewentualna korekta nastaw zerowych.

pozostałym żołnierzom – sprawdzenie i obsługę wyposażenia indywidualnego, uzupełnienia amunicji (podając miejsce, czas oraz kolejność), maskowanie indywidualne, rozmieszczenie i przymocowanie wyposażenia w wozie bojowym.

Dowódca w określonym czasie stawia rozkaz do marszu, w którym ujmie następujące informacje:

1. odległość i charakter działań przeciwnika.
2. niebezpieczne odcinki drogi marszu i prawdopodobne rubieże spotkania z przeciwnikiem;
3. zagrożenie oddziaływania środków napadu powietrznego w czasie marszu i postoju.
4. zadanie plutonu i sąsiadów.
5. drogę marszu i elementy koordynujące marsz.
6. miejsce drużyny w kolumnie marszowej.
7. zadania wykonywane przez drużynę w marszu.

8. sposób działania w wypadku napotkania przeciwnika.
9. sposób działania drużyny w razie awarii sprzętu, napotkania nieprzejezdnych odcinków dróg itp.
10. zadanie i sposób działania drużyny w czasie postojów i odpoczynku.
11. szczegółowe zdania żołnierzy drużyny.
 - 1) sektory obserwacji wszystkich żołnierzy w czasie marszu;
 - 2) czas gotowości do marszu;
 - 3) sposób uzupełnienia środków materiałowych (miejsce, czas i kolejność uzupełniania);
 - 4) sposób ewakuacji uszkodzonego sprzętu;
 - 5) sposób ewakuacji poszkodowanych żołnierzy;
 - 6) swojego zastępcę;
 - 7) organizacje łączności w marszu (sygnały, kryptonimy, częstotliwości).

Po postawieniu rozkazu do marszu dowódca drużyny kieruje pobraniem środków materiałowych. Nadzoruje czynności żołnierzy przygotowujących się do marszu.

Sprawdzenie gotowości drużyny do marszu obejmuje:

1. stan uzbrojenia i zaopatrzenia w amunicję.
2. wyposażenie indywidualne żołnierzy.
3. zrozumienie zamiaru i zadań przez żołnierzy.
4. maskowanie żołnierzy i sprzętu.
5. usunięcie usterek stwierdzonych w czasie poprzednich kontroli.
6. udzielenie niezbędnej pomocy.

Złożenie meldunku o gotowości do marszu.

Złożenie meldunku o gotowości kończy proces przygotowania drużyny do marszu.

ZAPAMIĘTAJ! Złożenie meldunku o gotowości do marszu nie może nastąpić później niż w czasie określonym w rozkazie dowódcy plutonu.

4.6.1.3 Dowodzenie drużyną w marszu

1. Drużyna porusza się w określonym miejscu w kolumnie plutonu, po prawej stronie drogi, przestrzegając ustalonej prędkości i zachowując nakazane odległości między pojazdami, przestrzegając zasad maskowania.
2. Dowódca drużyny w czasie marszu utrzymuje łączność z przełożonym.